

Vlastní hodnocení školy

(zpracováno s využitím metodiky MEC o.p.s)



Mgr. Jiřina Raszková
ředitelka školy

Obsah hodnotící zprávy

I. Klíče k hodnocení

II. Základní údaje o škole

III. Podmínky ke vzdělávání

IV. Průběh vzdělávání

V. Kultura školy

VI. Řízení školy

VII. Výsledky vzdělávání

VIII. Výsledky práce školy vzhledem k podmínkám vzdělávání a ekonomickým zdrojům

Klíč k hodnocení ukazatelů

Hodnocení	Body	Slovní vyjádření
Velmi dobrá	4	Stav ve škole odpovídá 95 % – 100 % popisu slovního hodnocení pro přidělení čtyř bodů
Dobrá	3	Stav ve škole odpovídá 85 % – 94 % popisu slovního hodnocení odpovídajícího čtyřem přiděleným bodům. (Některé aspekty nejsou zcela splněny.)
Vyhovující	2	Stav ve škole odpovídá 75 % – 84 % popisu slovního hodnocení odpovídajícího čtyřem přiděleným bodům – minimálním standardům kvality.
Nevyhovující	1	Stav ve škole neodpovídá ani minimálním standardům kvality – je pod 75 %.
Nehodnoceno	X	Stav tohoto ukazatele na škole není možno hodnotit, ukazatel není relevantní.

Klíč k hodnocení podoblastí

Hodnocení	Body	Slovní vyjádření
Velmi dobrá	4	Úroveň alespoň 60 % ukazatelů v dané podoblasti je velmi dobrá, úroveň max. 30 % je dobrá.
Dobrá	3	Úroveň alespoň 60 % ukazatelů v dané podoblasti je dobrá, úroveň max. 30 % je vyhovující.
Vyhovující	2	Úroveň alespoň 60 % ukazatelů v dané podoblasti je vyhovující, úroveň max. 30 % je nevyhovující.
Nevyhovující	1	Úroveň alespoň 60 % ukazatelů v dané podoblasti je nevyhovující.
Nehodnoceno	X	Podoblast nebyla hodnocena.

I. Základní údaje o škole

Název:	Základní škola Frýdek-Místek, Komenského 402
Zřizovatel:	Statutární město Frýdek - Místek
Právní forma:	příspěvková organizace
IČ:	68157894
Identifikátor školy:	600133788
Součástí:	školní družina, školní jídelna - výdejna
Vedení školy:	Mgr.Jiřina Raszková / ředitelka
Telefon:	558 432 551
Fax:	558 432 551
Adresa:	73802 Frýdek-Místek,Komenského 402
Adresa pro dálkový přístup:	www.4zsfm.cz
Email:	raszkovaj@4zsfm.cz

Oblast: 1 Podmínky ke vzdělávání**Podoblast: 1.1 Lidské zdroje**

	Název ukazatele	4	3	2	1	X
1.1.1	přehled o pedagogických a nepedagogických pracovnících školy	x				
1.1.2	kvalifikace učitelů	x				
1.1.3	kvalifikace výchovného poradce	x				
1.1.4	zřízení funkcí a kvalifikace metodiků specializovaných činností			x		
1.1.5	spolupráce s psychologem a speciálním pedagogem, logopedem	x				
1.1.6	sebehodnocení a sebedokonalování pracovníků školy		x			
1.1.7	prevence stresu u pedagogických pracovníků, prevence syndromu vyhoření učitelů a prevence syndromu vyhoření					x

Souhrnné hodnocení podoblasti

*velmi dobrá***Slovní hodnocení**

V učitelském sboru je rovnoměrné zastoupení učitelů s různou délkou pedagogické praxe. Pedagogičtí i nepedagogičtí pracovníci školy, včetně ředitele školy splňují požadovanou kvalifikaci. Personálně je škola stabilizována. Počet pracovníků odpovídá potřebám školy. Jednotlivým předmětům vyučují pouze aprobovaní učitelé, máme téměř stoprocentní aprobovanost pedagogického sboru. Ve škole pracuje výchovný poradce, který má požadovanou kvalifikaci. Jeho pracovní výkony a výsledky je možné doložit. Jeho práce dosahuje vysoké kvality. Ve škole jsou zřízeny funkce environmentalisty, koordinátora ŠVP, ICT koordinátora a metodika prevence sociálně – patologických jevů. Všichni tito zaměstnanci mají vytvořen plán činnosti, a jsou schopni doložit své aktivity. Škola má k dispozici kvalifikovaného psychologa. Na škole je zřízeno školní poradenské zařízení ve složení školní psycholog, výchovná poradkyně a metodik prevence sociálně patologických jevů. Na škole pracují čtyři speciální pedagogové. Škola rovněž zabezpečuje individuální logopedickou péči pod vedením fundovaných logopedů. Při škole pracuje občanské sdružení Dys-centrum, které úzce spolupracuje se všemi pedagogy, rodiči a ostatními speciálními pedagogickými centry. Ve škole funguje systém pravidelného hodnocení pracovníků. Důraz je kladen na osobnostní i profesní rozvoj (pracovníků). Škola má stanoveny priority pro vzdělávání pedagogických pracovníků, které jsou zpracovány v plánu dalšího vzdělávání pedagogických pracovníků.

Možnost ověření

Personální složky zaměstnanců, osvědčení ze školení, zprávy pedagogicko psychologické poradny, plán DVPP, akce FKSP - relaxace, školení všech ped. pracovníků.

Návrh opatření

Doplnit vzdělání metodika ICT, EVVO, koordinátora ŠVP.

Souhrnný přehled hodnot ukazatelů podoblasti 1.1

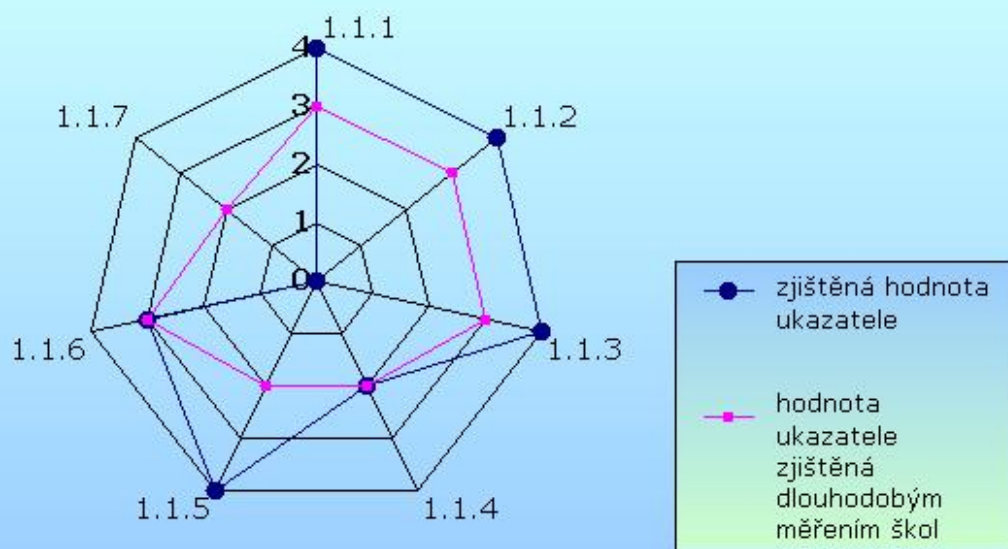

Oblast: 1 Podmínky ke vzdělávání

Podoblast: 1.2 Materiální zdroje

	Název ukazatele	4	3	2	1	X
1.2.1	velikost a vhodnost prostorů školy vzhledem k počtu žáků školy		x			
1.2.2	technický stav budov školy	x				
1.2.3	odborné učebny a jejich vybavení vzhledem k potřebám ŠVP		x			
1.2.4	kmenové učebny a jejich vybavení			x		
1.2.5	vybavení knihovny, studovny, informačního centra		x			
1.2.6	sportovní zařízení a jejich vybavenost		x			
1.2.7	dílny, pozemky a další učebny praktické výchovy a jejich vybavení		x			
1.2.8	úroveň stravování	x				
1.2.9	vybavení žáků učebnicemi	x				
1.2.10	vybavení školy pomůckami a didaktickou technikou	x				
1.2.11	využívání materiálního zázemí školy širší veřejností	x				

Souhrnné hodnocení podoblasti

velmi dobrá

Slovní hodnocení

Velikost a vybavenost prostor odpovídá příslušným požadavkům a normám. Technický stav budov školy odpovídá příslušným požadavkům a normám. Škola má přiměřený počet odborných učeben, které jsou velmi dobře vybaveny pomůckami. Prostory kmenových učeben odpovídají normám, vybavení školním nábytkem pro žáky odpovídá normám, vybavení ostatním nábytkem je nedostačující. Škola má pouze jednu tělocvičnu, což je velmi náročné na sestavování rozvrhu. Škola má nové školní hřiště vysoké kvality, které umožňuje fyzickou zdatnost žáků školy. Dílny, žákovská kuchyňka a další prostory určené pro výuku pracovních činností, umožňují kvalitní a bezpečnou výuku v souladu se vzdělávacími programy. Škola je velmi dobře vybavena učebnicemi a studijními texty, které jsou žáky využívány ve výuce. Škola je patřičně vybavena učebními pomůckami a didaktickou technikou, která je udržována v dobrém stavu a pravidelně modernizována.

Možnost ověření

Vybudování a vybavení odborných učeben - cizí jazyky, cvičná kuchyň. Inventarizace majetku. Projekt F M Education.

Návrh opatření

Vybavení tříd - projekt " Učíme obrazem" do každé učebny 2. st. dataprojektor, PC, plátno. Interaktivní tabuli na oba stupně.

Souhrnný přehled hodnot ukazatelů podoblasti 1.2

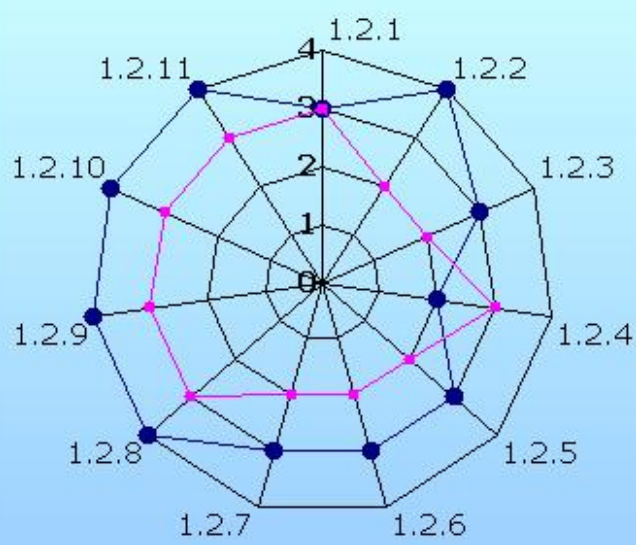

Oblast: 1 Podmínky ke vzdělávání

Podoblast: 1.3 Finanční zdroje

	Název ukazatele	4	3	2	1	X
1.3.1	přiměřenost a evidence čerpání rozpočtu přímých nákladů	x				
1.3.2	přiměřenost a evidence čerpání rozpočtu provozních prostředků	x				
1.3.3	přiměřenost a evidence čerpání rozpočtu mimozorpočtových zdrojů	x				

Souhrnné hodnocení podoblasti

vynikající

Slovní hodnocení

Škola dostává přiměřené množství finančních prostředků na přímé náklady (zejména platy, dále učební pomůcky a materiál pro výuku, cestovné, náklady na školení,...). Vedení školy má o jejich čerpání přehled a pravidelně o tom informuje zaměstnance školy. Zřizovatel přispívá v přiměřené míře na běžný provoz školy (energie, topení, odpisy, opravy, spotřební a kancelářský materiál, služby spojené s provozem školy,...). Škola získává další finanční prostředky vlastní činností (pronájmy tělocvičny,...), z dotací a z jiných zdrojů. Aktivně vypracovává žádosti o granty a dotační tituly.

Možnost ověření

Zpráva o finančním hospodaření školy, zprávy finančních kontrol, pravidelné rozborů hospodaření školy.

Návrh opatření

Souhrnný přehled hodnot ukazatelů podoblasti 1.3

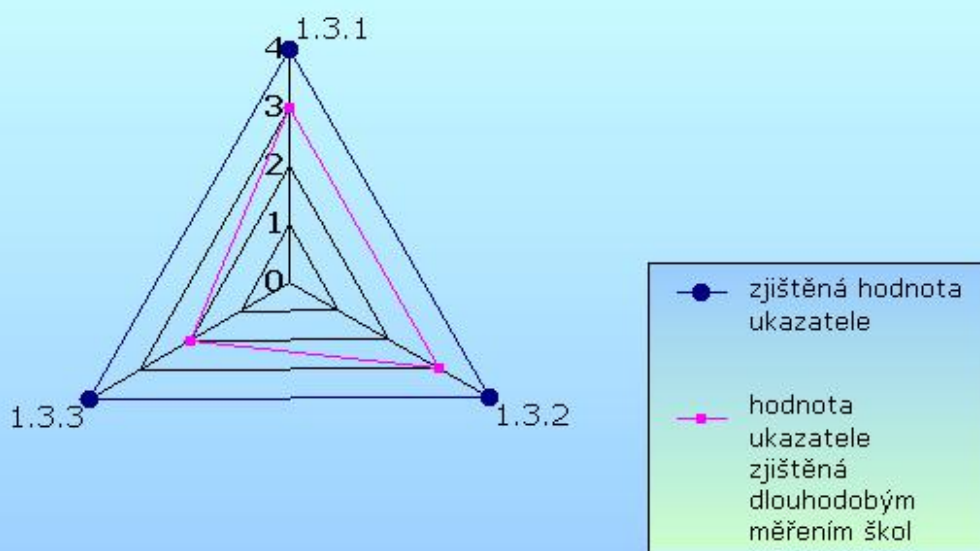

Souhrnný přehled oblasti 1

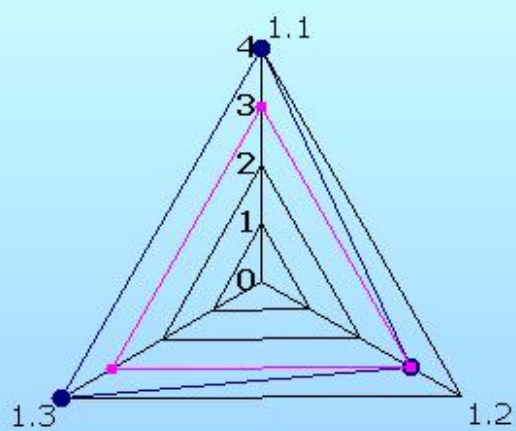

- zjištěná hodnota ukazatele
- hodnota ukazatele zjištěná dlouhodobým měřením škol

Oblast: 2 Průběh vzdělávání

Podoblast: 2.1 Charakteristika učících se

	Název ukazatele	4	3	2	1	X
2.1.1	přiměřenost cílů ŠVP k možnostem žáků	x				
2.1.2	individuální vzdělávací plány pro žáky se speciálními vzdělávacími potřebami	x				
2.1.3	individuální vzdělávací plány pro žáky nadané a talentované včetně oblasti sportovní		x			

Souhrnné hodnocení podoblasti

vynikající

Slovní hodnocení

Vymezené cíle v jednotlivých předmětech odpovídají předpokladům a schopnostem žáků. Ve ŠVP jsou akceptovány individuální zvláštnosti žáků. Na škole jsou zřízeny specializované třídy pro žáky s vývojovými poruchami učení od 3. do 9. ročníku. Škola v souladu s ŠVP respektuje vývojové zvláštnosti žáků, rozvíjí jejich individualitu, osobnost a talent. Nabídka volitelných, nepovinných předmětů a kroužků je v souladu s požadavky na všestranný rozvoj osobnosti žáka.

Možnost ověření

Školní vzdělávací program, plán práce školy, plány metodických sdružení, třídní knihy.

Individuální vzdělávací plány, zprávy Pedagogicko-psychologické poradny ve Frýdku-Místku, zprávy speciálních pedagogických center. Logopedická péče na škole. DYS centrum - občanské sdružení při ZŠ Frýdek-Místek, Komenského 402.

Pěvecký sbor na škole dosahující vynikajících výsledků v krajských soutěžích. Centrum sportu, nabídka kroužků DYS centra.

Návrh opatření

Získat kvalifikovaného trenéra pro nadané žáky.

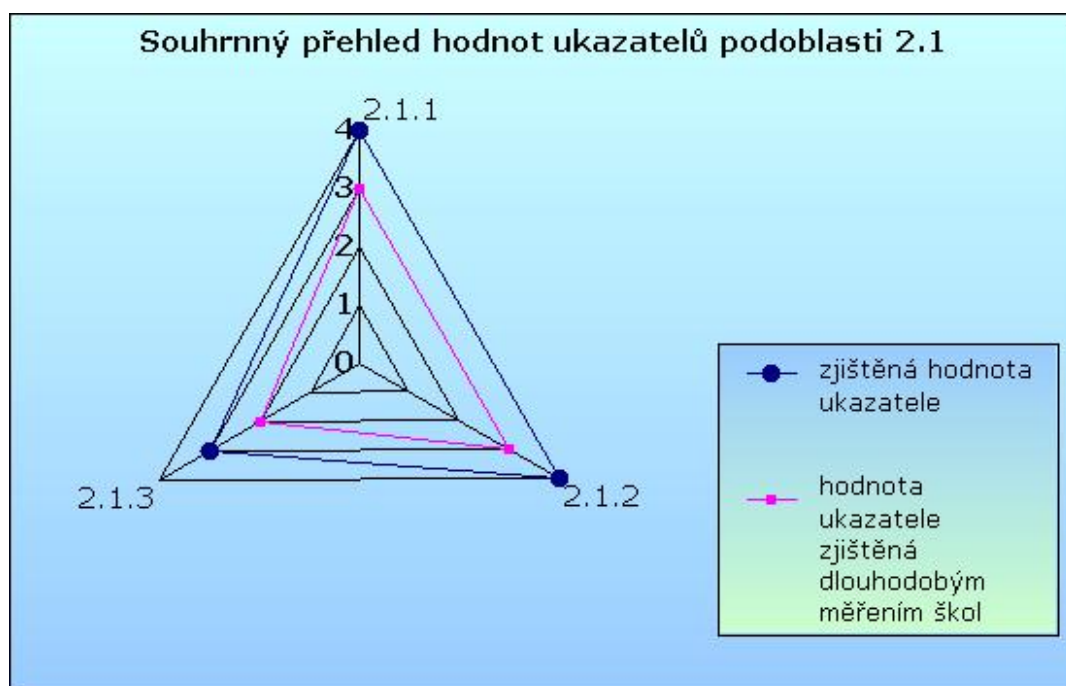

Oblast: 2 Průběh vzdělávání						
Podoblast: 2.2 Cíle a školní vzdělávací program						
	Název ukazatele	4	3	2	1	X
2.2.1	soulad vize školy a cílů ŠVP	x				
2.2.2	obeznámení učitelů s cíli školy i cíli ŠVP	x				
2.2.3	logické rozpracování cílů školy v ŠVP a jejich soulad s očekáváním a potřebami žáků školy a jejich zákonných zástupců	x				
2.2.4	klíčové kompetence v ŠVP, koordinace vytváření klíčových kompetencí	x				
2.2.5	práce s průřezovými tématy a jejich realizaci v procesu výchovy a vzdělávání	x				
2.2.6	časové dotace a posloupnosti jednotlivých částí ŠVP	x				
Souhrnné hodnocení podoblasti		<i>vynikající</i>				
Slovní hodnocení						
<p>ŠVP obsahuje jasně a srozumitelně formulované krátkodobé cíle, které jsou v souladu s koncepcí školy. Všichni učitelé školy se podíleli na tvorbě ŠVP a tudíž znají cíle ŠVP a mají odpovědnost za jejich naplňování. S cíli ŠVP jsou přiměřeně seznámeni zákonní zástupci žáků, školská rada a zřizovatel. Ve ŠVP jsou jasně vymezeny klíčové kompetence, kterými budou žáci disponovat. Vzdělávací obsah je logicky strukturován, jsou zajištěny mezipředmětové vztahy. Dané klíčové kompetence jsou v ŠVP vhodně a optimálně aplikovány i z hlediska posloupnosti a časové dotace. Průřezová témata jsou vhodně rozložena v rámci vzdělávacích oblastí a oborů. Jsou vhodně využity rozličné formy a metody výuky vycházející z činnostního učení včetně projektového vyučování.</p>						
Možnost ověření						
<p>Školní vzdělávací plán tvořili všichni učitelé na základě důsledné analýzy stávajícího stavu školy - SWOT analýza. Ankety, dotazníky pro rodiče, žáky, učitele. Tematické plány předmětových komisí.</p> <p>Účast na projektech - environmentální výchova. Školní časopis - mediální výchova. Adaptační kurzy - osobnostní výchova. Adopce na dálku, projekt Občan - výchova demokratického občana. Účast v soutěžích - EUROREBUS - globální souvislosti.</p>						
Návrh opatření						

Souhrnný přehled hodnot ukazatelů podoblasti 2.2

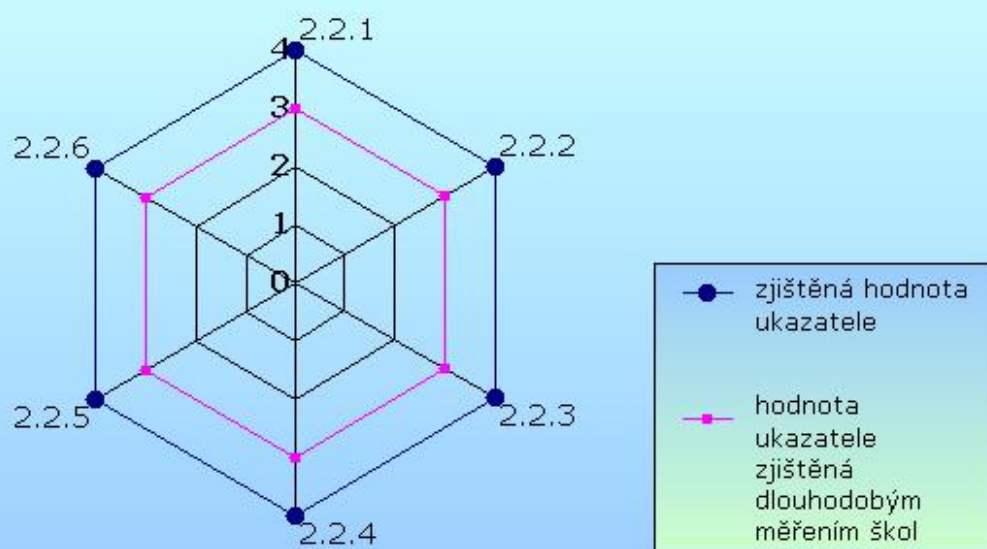

Oblast: 2 Průběh vzdělávání

Podoblast: 2.3 Organizace vzdělávacího procesu školy

	Název ukazatele	4	3	2	1	X
2.3.1	rozvrh hodin	x				
2.3.2	školní řád			x		
2.3.3	vnitřní informační a komunikační systém školy, porady	x				
2.3.4	obsah práce ve školní družině	x				

Souhrnné hodnocení podoblasti

velmi dobrá

Slovní hodnocení

Rozvrh maximálně respektuje zásady školní psychohygieny vzhledem k daným podmínkám školy. Optimálně využívá materiálních a personálních možností školy (odborných učeben, informačních a komunikačních technologií...).

Rozvrh hodin je stabilní, nedochází k častým změnám. Školní řád podporuje realizaci ŠVP, je dobře a podrobně zpracován, je akceptován žáky, rodiči a pracovníky školy. Vnitřní informační a komunikační systém školy umožňuje efektivní komunikaci mezi všemi účastníky vzdělávacího procesu: učitel-učitel, učitel-žák, žák-žák, učitel-vedení školy-žák a ostatní, učitel-zákonný zástupce. Pracovní náplň školní družiny odpovídá psychosociálním požadavkům na činnost žáků mimo vyučování.

Možnost ověření

Rozvrh hodin, rozvrhy odborných učeben, rozvrh přestávek.

Školní řád, aktualizace školního řádu na základě platných dokumentů formou příloh.

Vlastní žákovské knížky. Evidence žáků - programy DM Evidence, DM Vysvědčení. Web školy www.4zsfm.cz, školní síť, přístup na internet. Nástěnky, zápisy z porad.

Návrh opatření

Zavedení elektronické žákovské knížky.

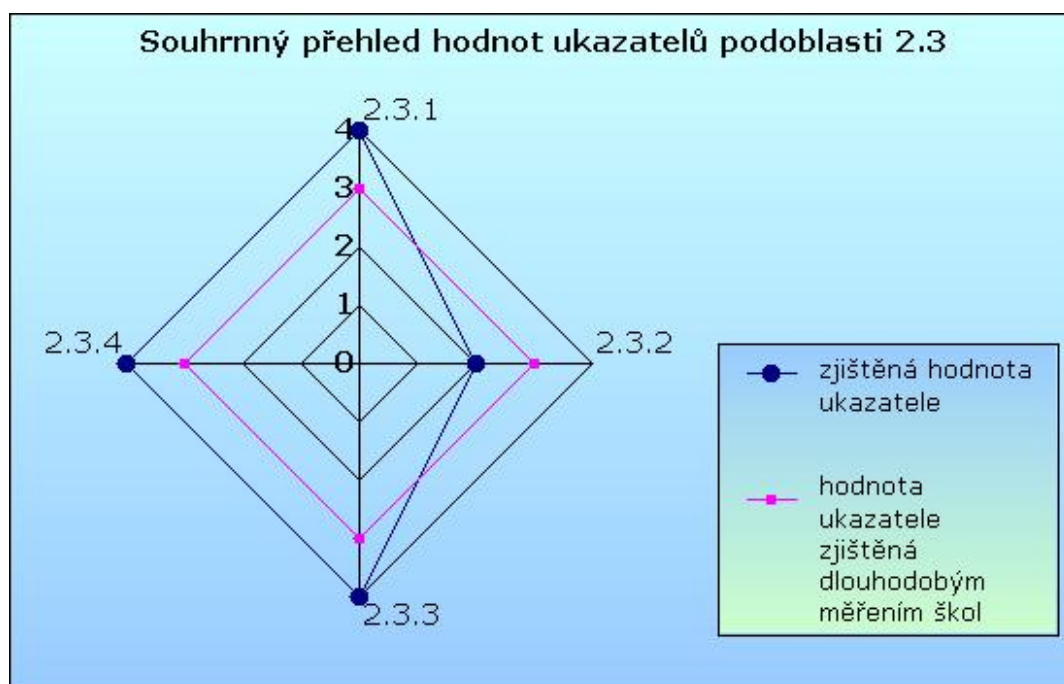

Oblast: 2 Průběh vzdělávání

Podoblast: 2.4 Vzdělávací proces

	Název ukazatele	4	3	2	1	X
2.4.1	vhodnost a přiměřenost stanovených cílů výuky	x				
2.4.2	využívání vhodných forem výuky vzhledem k cílům výchovně vzdělávacího procesu	x				
2.4.3	pestrost vyučovacích metod a jejich vhodná volba vzhledem k cílům výchovně vzdělávacího procesu		x			
2.4.4	využití učebnic a ostatních didaktických pomůcek	x				
2.4.5	komunikace mezi žáky		x			
2.4.6	komunikace mezi žáky a učiteli		x			

Souhrnné hodnocení podoblasti

velmi dobrá

Slovní hodnocení

Vyučovací jednotky mají jasně a přiměřeně vymezeny výukové cíle. Zvolené formy a metody výuky odpovídají možnostem žáků, jsou adekvátní cílům výchovně vzdělávacího procesu. Odpovídají daným časovým možnostem a materiálními podmínkám školy. Aktivizují a motivují žáky k účasti v jednotlivých učebních činnostech. Problémové metody vyučování s prvky metod kritického učení jsou nedílnou součástí vyučovacích metod. Škola zabezpečuje dostatečný počet vhodných učebnic a ostatních didaktických pomůcek. Při výběru sleduje hledisko zabezpečení kvality vzdělávacího procesu. Vzájemná komunikace mezi žáky je dobrá a vzájemně podnětná. Komunikace a spolupráce mezi žáky a učiteli je v rovině vzájemného respektu a úcty. Učitelé komunikují efektivně s celou třídou, skupinami i jednotlivými žáky. Učitelé rovněž dbají na individuální přístup k žákům. Otázky učitelů jsou vhodně formulovány a odpovědi žáků jsou pozorně vyslechnuty. Hodnocení žáků je nedílnou součástí vyučovací činnosti učitele. Podmínky hodnocení jsou předem známy. Hodnocení je objektivní, plánované a pravidelné.

Možnost ověření

Školní vzdělávací program, tématické plány, plány metodických sdružení.

Hospitace, náslechové hodiny, práce v metodických sdružení, projekty tříd, projekty školy.

Výukové programy - Centrum nové naděje - intervenční programy pro třídy, Hatě - environmentální výchova,

Planetárium Ostrava. Exkurze - Hornické muzeum Ostrava, Jaderná elektrárna Dukovany, vodní elektrárna Dlouhé Stráně, Valašské muzeum Rožnov p. Radhoštěm, čistička odpadních vod, památník 2. světové války Hrabyně...

Besedy - městská knihovna, Muzeum Beskyd, Policie ČR, městská policie, kronika města.

Kvalitní učebnicový fond, volný přístup ke kopírce, používání pracovních sešitů.

Centrum nové naděje - programy pro stmelení třídních kolektivů, role ve třídě. Adaptační kurzy pro žáky šestých ročníků. Žákovský parlament.

Žákovské knížky, třídní schůzky a konzultace, web školy. Srovnávací testy Kalibro, SCIO.

Návrh opatření

Zlepšit vybavení informačními technologiemi ve třídách, zapojení do projektu FM Education, Učíme obrazem.

Zakoupení interaktivních učebnic.

Vytváření harmonického prostředí ve třídách, třídnické besedy - práce v kruhu, využití prvků dramatické výchovy.

Souhrnný přehled hodnot ukazatelů podoblasti 2.4

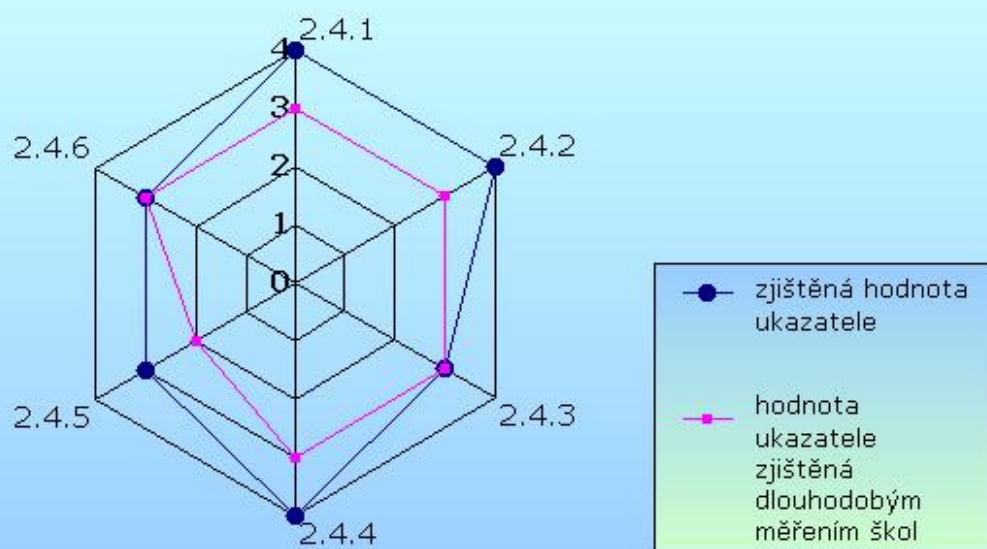

Oblast: 2 Průběh vzdělávání

Podoblast: 2.5 Učení se žáků

	Název ukazatele	4	3	2	1	X
2.5.1	odpovědnost žáků za své učení, domácí příprava žáků		x			
2.5.2	aktivita a zapojení žáků ve výuce		x			
2.5.3	využívání samostatné a týmové práce žáků včetně dalších forem výuky		x			
2.5.4	využívání učebnic, ICT a jiných výukových objektů v procesu učení se žáků	x				
2.5.5	využívání sebehodnocení žáků		x			

Souhrnné hodnocení podoblasti

velmi dobrá

Slovní hodnocení

Žáci mají odpovědnost za své učení. Tempo učení umožňuje žákům dosáhnout stanovených cílů. Žáci zažívají pocit úspěchu. Žákům se dostává plné podpory v procesu učení. Učitelé důvěřují ve schopnosti žáků. Systematicky probírají s žáky přiměřené formy a metody domácí přípravy. Žáci jsou v procesu učení aktivní, dokáží úspěšně pracovat v týmech. Jsou schopni pracovat v rámci kooperativní i diferencované výuky. Žáci dokáží efektivně pracovat s učebnicemi, výukovými materiály a pomůckami. Žáci používají informační a komunikační technologie. Žáci jsou vedeni k sebehodnocení.

Možnost ověření

Hospitace, hodnocení žáků, projekty, účast v soutěžích, den otevřených dveří, náslechové hodiny.

Možnost využití různých řad učebnic, práce s encyklopediemi, vyhledávání nových informací pomocí internetu, volný přístup do PC učebny, žáci mají možnost tisknutí materiálů pro výuku.

Žákovská knížka.

Návrh opatření

Úzká spolupráce s rodinou, konzultace pro rodiče i žáky. Zřízením funkce školního psychologa a školního poradenského pracoviště zajistit zvýšený dohled nad problémovými žáky.

Souhrnný přehled hodnot ukazatelů podoblasti 2.5

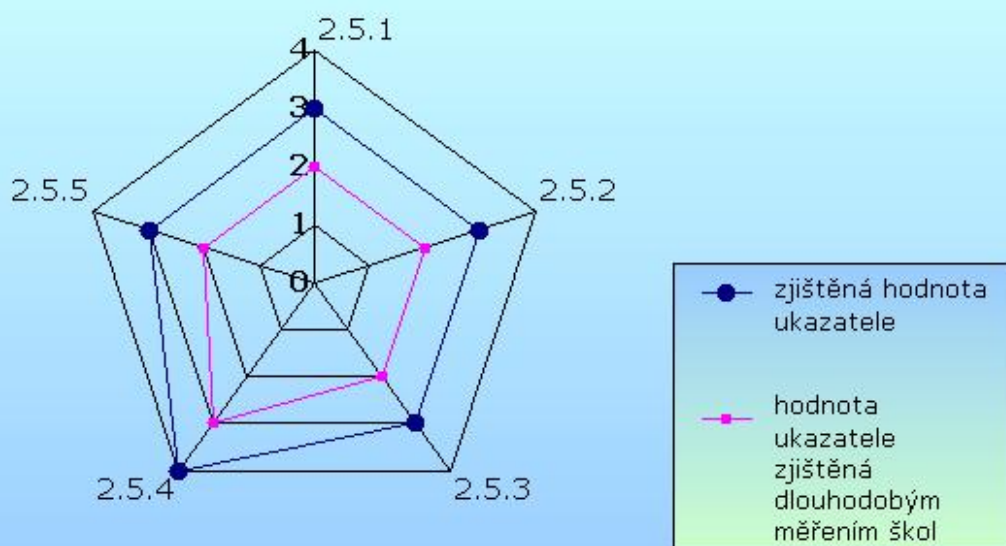

Souhrnný přehled oblasti 2

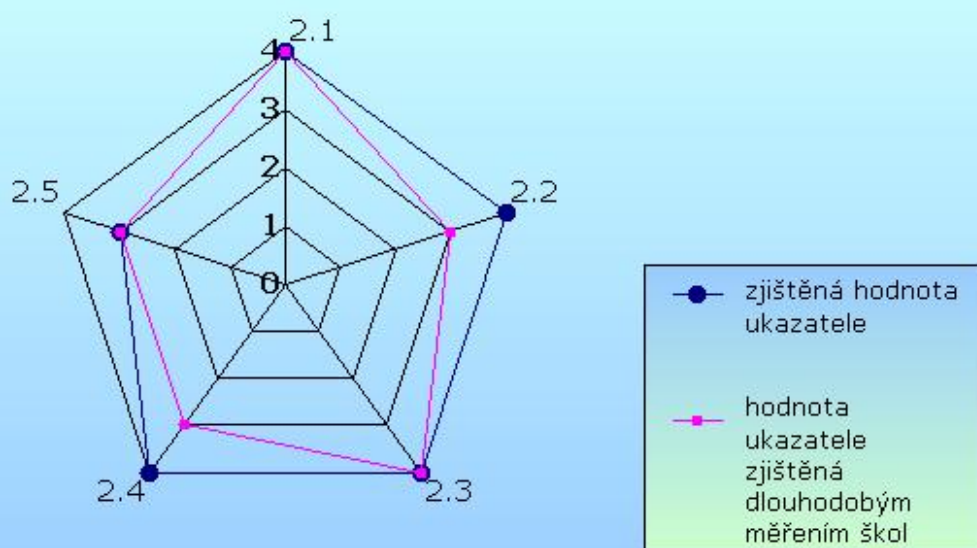

Oblast: 3 Kultura školy

Podoblast: 3.1 Podpora školy žákům

	Název ukazatele	4	3	2	1	X
3.1.1	atmosféra a hodnoty školy		x			
3.1.2	podpora sebedůvěry žáků a poskytování zpětné vazby	x				
3.1.3	výchovná opatření - pochvaly, odměny, domlouvání, tresty		x			
3.1.4	předcházení konfliktům a jejich řešení	x				
3.1.5	podpora žáků k dosažení úspěchu	x				

Souhrnné hodnocení podoblasti

vynikající

Slovní hodnocení

Škola má vytvořený vlastní soubor hodnot, které považuje za důležité. Ve škole převažuje optimismus a důvěra v úspěch. Žáci pozitivně oceňují úspěch ostatních. Prostřednictvím učitelů podporuje sebedůvěru, otevřenost a sebereflexi žáků. Za pracovitost, aktivitu a reprezentaci školy jsou žáci pozitivně hodnoceni. Převažuje počet pochval a odměn žáků nad tresty. Počet udílených kázeňských opatření ve škole je odpovídající. Škola dokáže předcházet konfliktům, dovede je úspěšně řešit. Žáci vnímají úspěch jako pozitivní motivaci, napomáhá jim při seberealizaci a dalším uplatnění. Učitelé v rámci volno časových aktivit dětí pracují s žáky v různých kroužcích a zájmových útvarech.

Možnost ověření

Intervenční programy Centra nové naděje - práce s třídním kolektivem, klima třídy, adaptační kurzy 6. tříd, dotazníky, přehled výchovných opatření, zprávy třídních učitelů, žakovské knížky.

Návrh opatření

Upřednostňovat pozitivní motivaci, pochvaly.

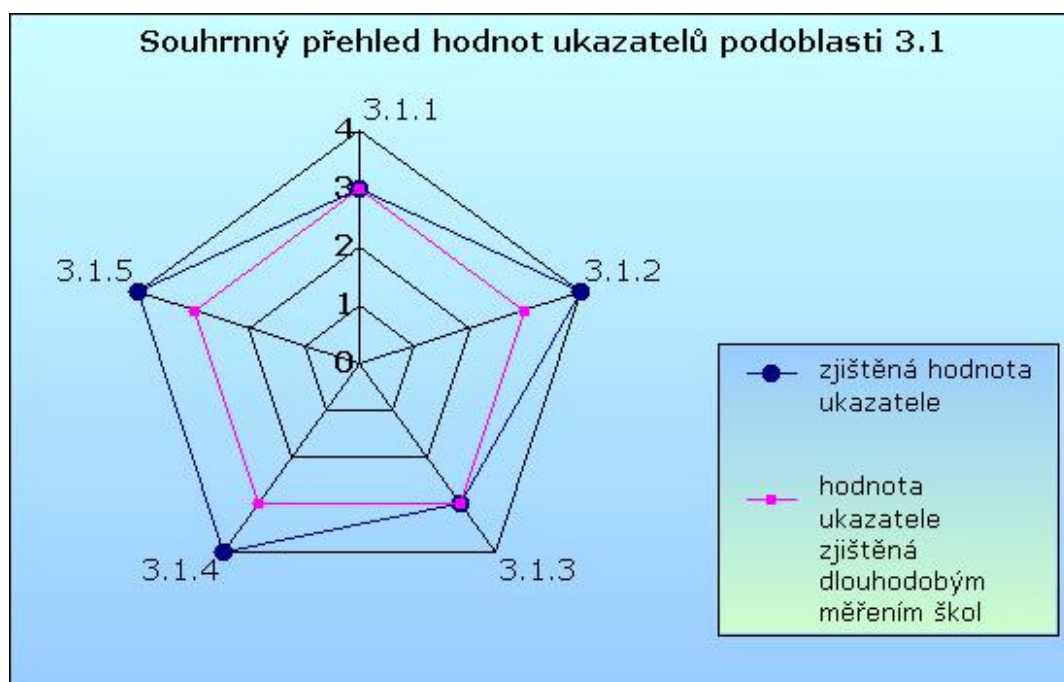

Oblast: 3 Kultura školy						
Podoblast: 3.2 Spolupráce s rodiči						
	Název ukazatele	4	3	2	1	X
3.2.1	podávání informací rodičům o dění ve škole	x				
3.2.2	zapojení rodičů do života školy			x		
3.2.3	podpora rodičů učení dětí		x			
3.2.4	spolupráce školské rady a vedení školy	x				
Souhrnné hodnocení podoblasti		<i>velmi dobrá</i>				
Slovní hodnocení						
<p>Škola má vypracovaný systém komunikace s rodiči. Rodiče jsou pravidelně informováni o výsledcích vzdělávání dětí a úspěších školy jako celku. Rodiče mají pocit sounáležitosti se školou, podporují a účastní se aktivit školy plánovaným a účelným způsobem. Zapojují se podle možností do činností na úrovni třídy i celé školy, účastní se některých mimoškolních akcí, účinně se podílejí (je-li to možné) na jejich organizování. Většina rodičů systematicky a se zájmem podporuje vzdělávání svých dětí. Škola má fungující školskou radu, její podněty a oznámení jsou vedením školy v rámci zákonných mezí akceptovány. Školská rada se vyjadřuje k návrhům ŠVP a ostatním dokumentům školy.</p>						
Možnost ověření						
<p>Třídní schůzky a konzultace, osobní konzultace, web školy, den otevřených dveří, elektronická žákovská knížka, Výroční zpráva školy, akce tříd a celé školy pro rodiče - akademie, besídky, projekty, divadelní představení, jarmark, školní výlety a exkurze.</p> <p>Zápisy z jednání školské rady.</p>						
Návrh opatření						

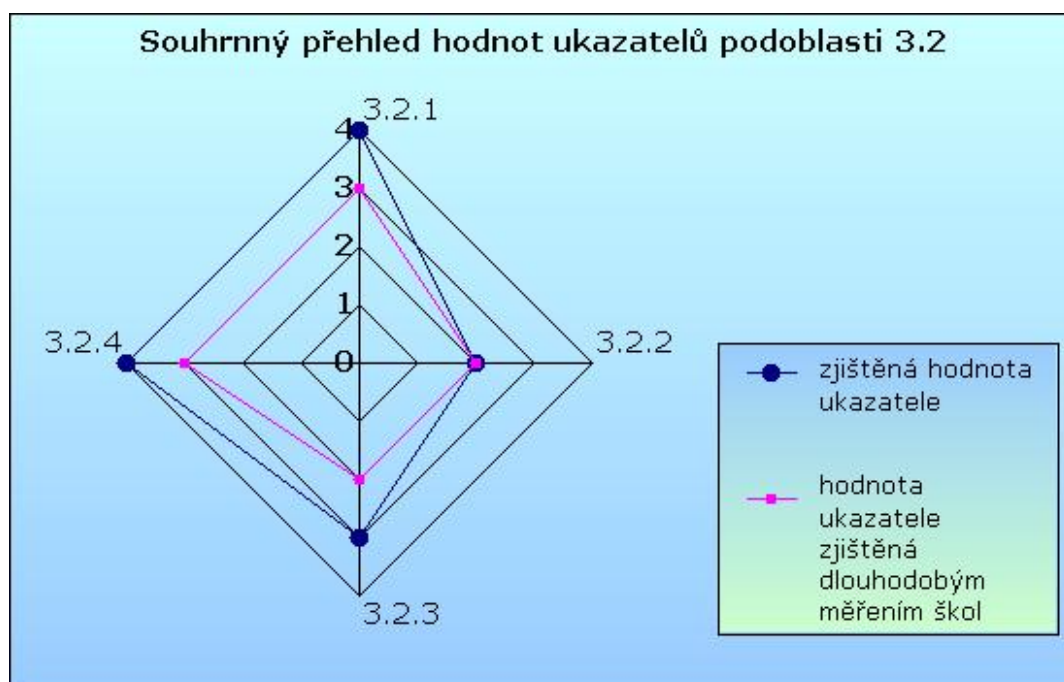

Oblast: 3 Kultura školy						
Podoblast: 3.3 Vzájemné vztahy						
	Název ukazatele	4	3	2	1	X
3.3.1	vzájemný respekt a podpora pracovníků školy	x				
3.3.2	vzájemný respekt a podpora žáků, podpora vedení školy návrhům a aktivitám žáků	x				
Souhrnné hodnocení podoblasti		<i>vynikající</i>				
Slovní hodnocení						
Škola nabízí příjemné a podnětné prostředí pro žáky i učitele. Mezi pedagogy a ostatními pracovníky převažuje vzájemný respekt a spolupráce. Absence učitelů je nízká a nedochází k odchodu učitele na jinou školu jako vyústění negativních vzájemných vztahů. Vedení školy pozitivně ovlivňuje úroveň komunikace mezi účastníky vzdělávacího procesu, respektuje a akceptuje konstruktivní návrhy a aktivity žáků.						
Možnost ověření						
Vzájemné hospitace pedagogů, spolupráce při tvorbě projektů, práce žakovského parlamentu (plán akcí a soutěží, zápisy z porad...).						
Návrh opatření						

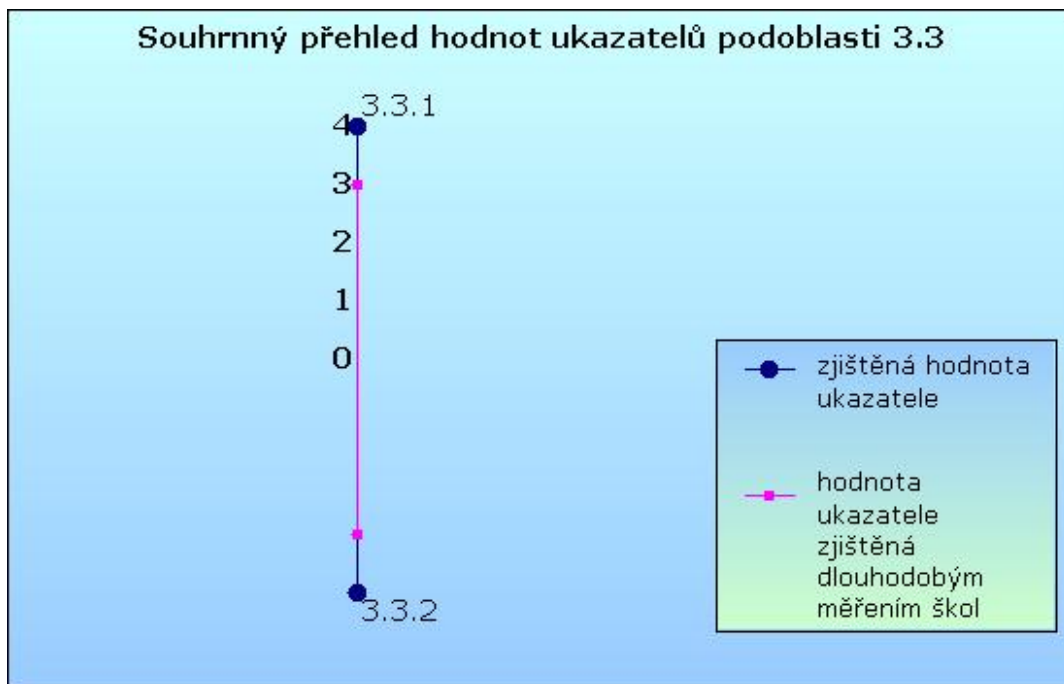

Oblast: 3 Kultura školy

Podoblast: 3.4 Výchovné poradenství

	Název ukazatele	4	3	2	1	X
3.4.1	spolupráce školy s pedagogicko psychologickou poradnou a speciálním pedagogickým centrem	x				
3.4.2	prevence sociálně-patologických jevů	x				
3.4.3	informace a poradenství k volbě povolání a přípravě na další studium	x				
3.4.4	informace o výsledcích dalšího studia	x				
3.4.5	spolupráce s úřady práce	x				

Souhrnné hodnocení podoblasti

vynikající

Slovní hodnocení

Pravidelně a efektivně spolupracuje s pedagogicko psychologickými poradnami a se speciálními pedagogickými centry. Má plán a propracovaný systém prevence sociálně-patologických jevů, který se realizuje a je znám všem pracovníkům školy. Je pravidelně jednou ročně vyhodnocován. Počet sociálně-patologických jevů je minimální. Škola poskytuje svým žákům vysoce profesionální poradenství a informace k přípravě na budoucí povolání. Výběr školy či zaměstnání je adekvátní schopnostem a studijním předpokladům žáků. Počet žáků, kteří nepokračují v dalším studiu, je velmi nízký. Škola má informace o úspěšnosti svých absolventů v dalším studiu. Počet žáků, kteří nedokončí další stupeň vzdělání, je nízký. Škola spolupracuje plánovitě s úřadem práce.

Možnost ověření

Besedy k volbě povolání, spolupráce s úřadem práce, pedagogická dokumentace, dotazníky pro žáky, kteří opustili školu.

Návrh opatření

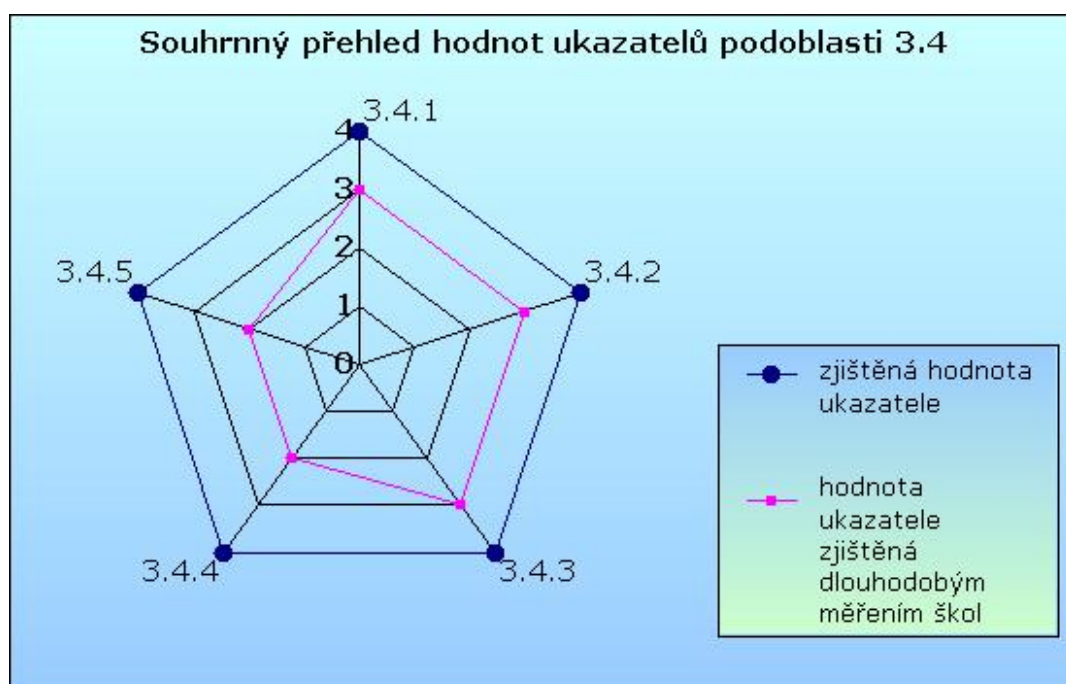

Oblast: 3 Kultura školy

Podoblast: 3.5 Práce třídního učitele

	Název ukazatele	4	3	2	1	X
3.5.1	koordinace a informovanost žáků a učitelů učících ve třídě třídním učitelem	x				
3.5.2	komunikace uvnitř školy	x				
3.5.3	vytváření portfolia žáků		x			
3.5.4	komunikace třídního učitele s ostatními pedagogickými pracovníky	x				

Souhrnné hodnocení podoblasti

vynikající

Slovní hodnocení

Třídní učitel sleduje a citlivě koordinuje obsah, metody i hodnocení výuky ve třídě, pečlivě sleduje vzdělávací a výchovné problémy třídy i jednotlivců. Žákům i ostatním učitelům ve třídě poskytuje včasné a nezbytné informace ke komplexnímu životu třídy ve škole, organizaci vzdělávacího procesu (divadlo, mimoškolní aktivity, výlety, projektové dny, apod.). Pozitivní postoj třídního učitele k žákům, rodičům a partnerům se projevuje i v zajišťování otevřené komunikace uvnitř třídy i vůči ostatním ve škole i mimo školu, taktéž vedením portfolia žáků. Písemné záznamy z rozhovorů s rodiči jsou přikládány k dokumentaci žáků. Třídní učitel koordinuje aktivity související s vytvářením portfolia jednotlivých žáků své třídy, aktivně využívá portfolio pro informování rodičů, jiných učitelů, vedení školy, při soutěžích žáků apod. Portfolio žáka je využíváno pro průběžné i výstupní hodnocení. Třídní učitel efektivně komunikuje s jinými učiteli, kteří učí v „jeho“ třídě, s cílem předcházet nedorozuměním a zabezpečit co nejvyšší efektivnost učení žáků. Vzájemná komunikace mezi učiteli je na profesionální úrovni se znaky vzájemné úcty a respektu.

Možnost ověření

Plány metodických sdružení, třídní knihy, akce školy, akce třídy, záznam o jednání se zákonným zástupcem, dokumentace výchovné poradkyně, pracovní setkání, pedagogické rady, práce metodických sdružení, společné akce v ročníku.

Návrh opatření

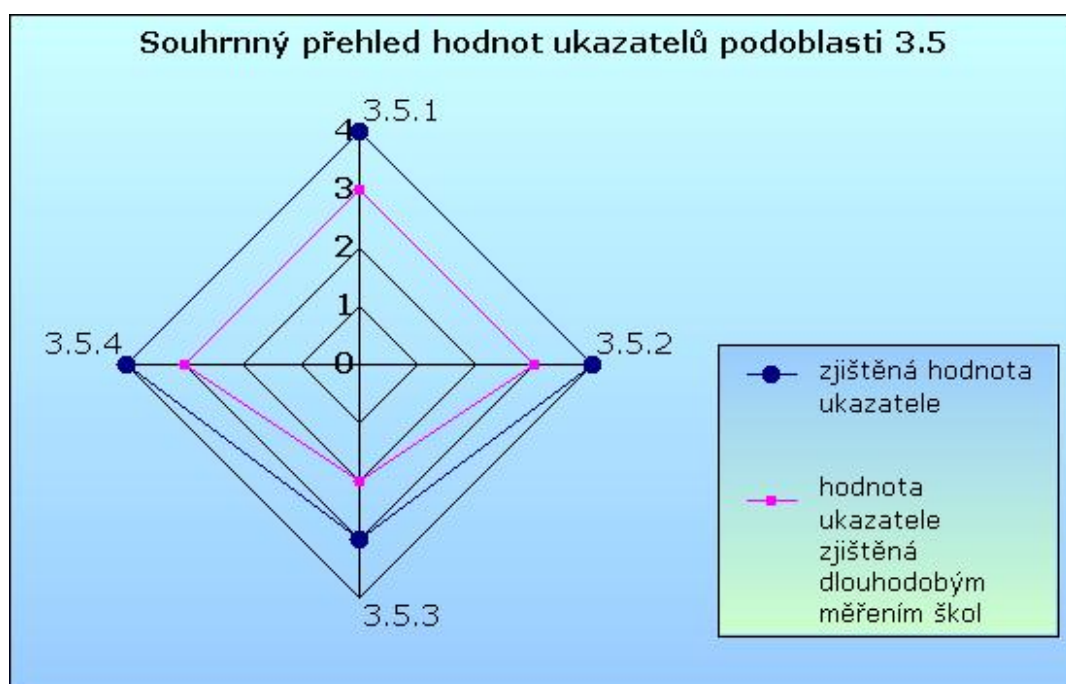

Oblast: 3 Kultura školy

Podoblast: 3.6 Image školy

	Název ukazatele	4	3	2	1	X
3.6.1	prezentace školy na veřejnosti (PR školy)	x				
3.6.2	logo školy	x				
3.6.3	webové stránky školy	x				
3.6.4	prostředí a prostory školy	x				

Souhrnné hodnocení podoblasti

vynikající

Slovní hodnocení

Škola má fungující systém prezentace na veřejnosti a v médiích, díky kterému roste prestiž školy. Veřejnost je informována o významných výsledcích školy, o úspěších žáků v soutěžích a přijímá je pozitivně, projevuje sounáležitost se školou a hrdost na její výsledky. Učitelé i ostatní partneři školy přijímají úspěchy školy pozitivně a aktivně participují na prezentaci školy. Škola má logo, které ji a její vizi výstižně charakterizuje. Má webové stránky, u kterých má zpracován systém odpovědnosti a aktualizací (správce stránek, odpovědnost za vkládané, aktualizace, ...). Škola má vkusně a esteticky upravené vnitřní a vnější prostor, je jedním z dominujících objektů ve svém okolí.

Možnost ověření

Prezentace školou pořádaných akcí a úspěchů v tisku, www stránky školy, rozhlas, televizní regionální zpravodajství, školní časopis, informační a propagační záložka.

Návrh opatření

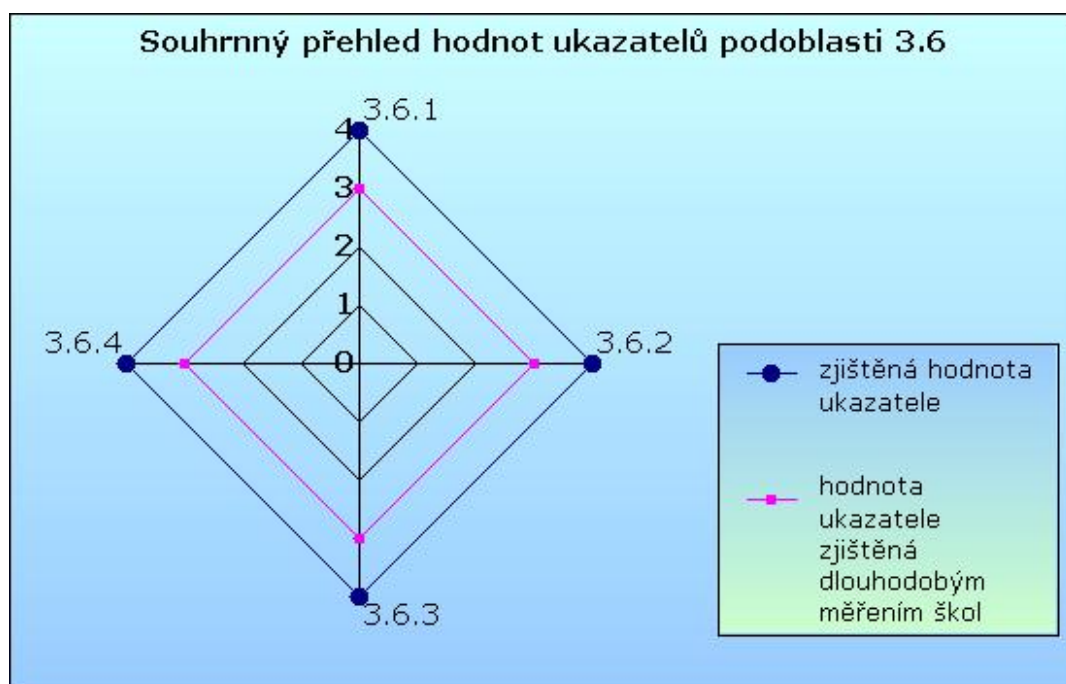

Oblast: 3 Kultura školy

Podoblast: 3.7 Vztahy s regionem a okolím

	Název ukazatele	4	3	2	1	X
3.7.1	spolupráce se zřizovatelem	x				
3.7.2	spolupráce s místní komunitou a regionem		x			
3.7.3	spolupráce se školami stejného typu	x				
3.7.4	spolupráce se školami odlišných stupňů vzdělání a typů škol	x				
3.7.5	spolupráce se školami v zahraničí					x

Souhrnné hodnocení podoblasti

vynikající

Slovní hodnocení

Vedení školy úspěšně prosazuje zájmy školy. Zřizovatel hodnotí školu pozitivně a účinně ji podporuje v jejích aktivitách. Pracovníci školy jsou s přístupem zřizovatele spokojeni. Škola programově aktivně spolupracuje se subjekty v okolí, probíhají neformální setkávání, jsou organizovány společné akce, škola participuje na životě okolí, je otevřena v oblasti sociálních vztahů. Má dobře propracovaný nejen systém interakce škola-rodina, ale i škola-komunita. Místní komunita pozitivně hodnotí aktivity školy a její úsilí na zdokonalování školy. Existuje vzájemná interakce mezi aktivitami školy a aktivitami místní komunity. Škola programově spolupracuje se školami odlišných stupňů vzdělání a typů škol v regionu.

Možnost ověření

Spolupráce s mateřskými školami, s ČČK ve Frýdku-Místku, klubem důchodců, Klubem Nezbeda, střediskem Klíč, DYS- centrum ve Frýdku-Místku, projekt F-M Education. Volba povolání - besedy, exkurze.

Návrh opatření

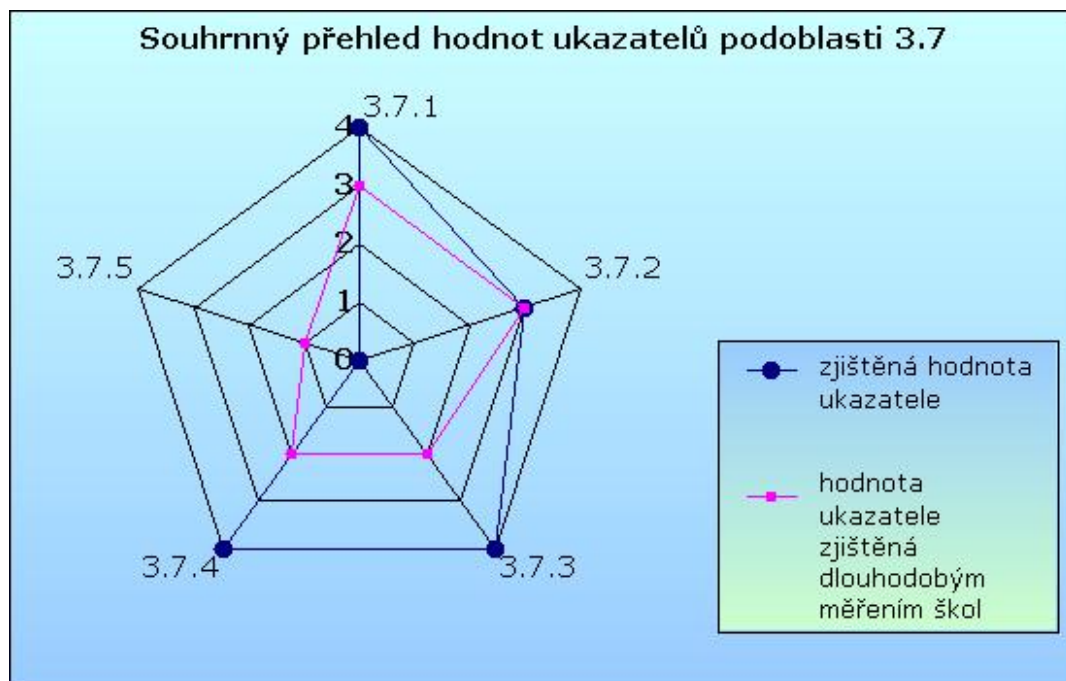

Oblast: 3 Kultura školy

Podoblast: 3.8 Kázeň ve škole

	Název ukazatele	4	3	2	1	X
3.8.1	kvalita školního řádu	x				
3.8.2	znalost školního řádu žáky	x				
3.8.3	dílčí méně závažné přestupky proti školnímu řádu		x			
3.8.4	hrubé porušování školního řádu - četnost		x			
3.8.5	dovednost učitelů udržet si kázeň		x			
3.8.6	úspěšnost spolupráce učitelů s rodiči při řešení kázeňských přestupků	x				
3.8.7	adekvátnost výchovných opatření vůči kázeňským přestupkům	x				

Souhrnné hodnocení podoblasti

vynikající

Slovní hodnocení

Škola má vypracovaný funkční školní řád (včetně režimu školy). Všichni žáci byli prokazatelně seznámeni se školním řádem. Dochází jen k méně závažným přestupkům vůči školnímu řádu. Hrubé porušování školního řádu (neuposlechnutí učitele, užívání mobilního telefonu při výuce, záškoláctví,...) včetně sociálně patologických projevů žáků (šikana, užívání drog...) se na škole vyskytuje zřídka. Všichni učitelé si dovedou udržet kázeň, a to pomocí vhodných pedagogických prostředků. Všichni učitelé při řešení kázeňských problémů úspěšně spolupracují s rodiči žáků. Učitelé přijímají adekvátní výchovná opatření vůči žákům porušujícím školní řád.

Možnost ověření

Žákovské knížky, zápisy z pedagogických rad, záznamy z pohovorů s rodiči, zprávy výchovného poradce, spolupráce s odborem péče o dítě a s kurátory.

Návrh opatření

Přednášky pro rodiče, elektronická žákovská knížka.

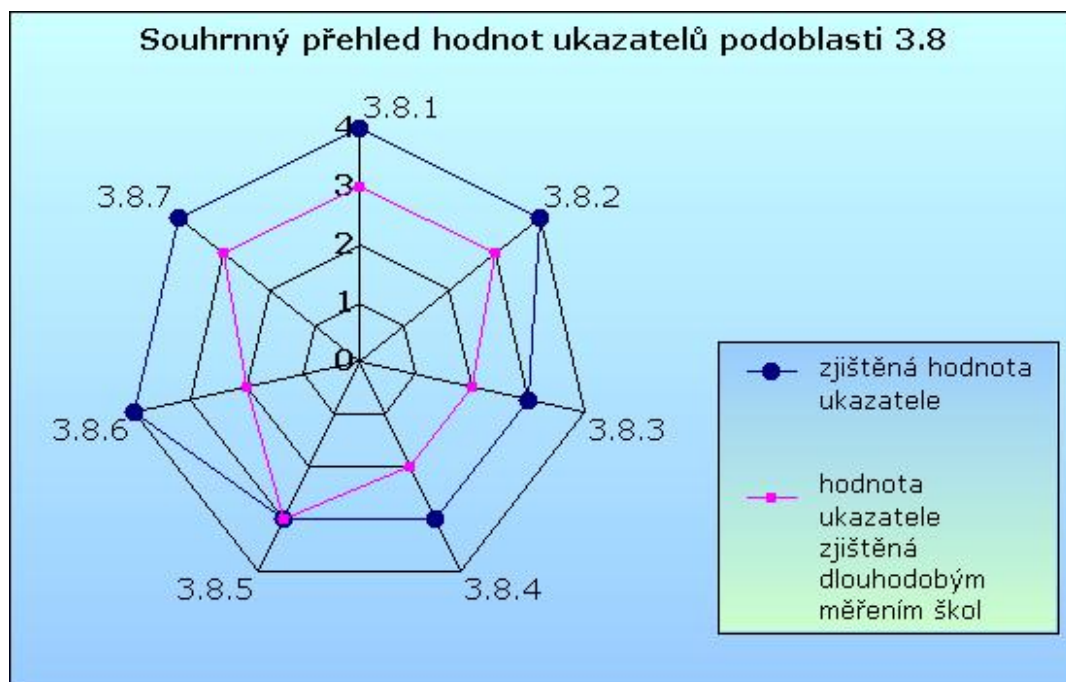

Souhrnný přehled oblasti 3

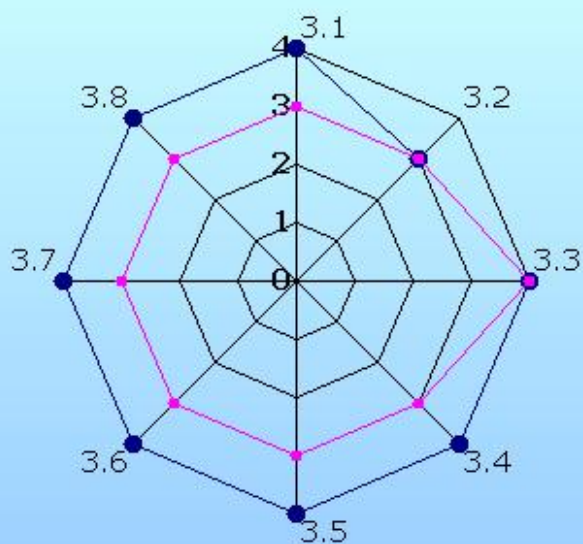

Oblast: 4 Řízení školy

Podoblast: 4.1 Vize a vnitřní hodnoty školy

	Název ukazatele	4	3	2	1	X
4.1.1	přiměřenost a srozumitelnost vize a vnitřních hodnot	x				
4.1.2	propojení vize a vnitřních hodnot s vlastním hodnocením a zdokonalováním školy	x				
4.1.3	shoda na principech	x				
4.1.4	konkretizace, rozpracování vize a vnitřních hodnot do plánu práce školy	x				

Souhrnné hodnocení podoblasti

vynikající

Slovní hodnocení

Škola má zformulovanou vizi. Vize je srozumitelná všem pracovníkům školy, žákům, zákonným zástupcům a zřizovateli školy. Dlouhodobé cíle školy jsou východiskem pro hodnocení školy a odrážejí zlepšující se úroveň školy a její zdokonalování. Škola je schopna v souladu se svými hodnotami a cíli reagovat dostatečně rychle a citlivě na změny v okolí a sama se zdokonalovat. Shoda a ochota všech skupin lidí ve škole (vedení, učitelé, žáci a ostatní pracovníci) sjednotit se na vlastních pravidlech fungování školy. Plán práce školy obsahuje jasně a srozumitelně formulované krátkodobé cíle, které jsou v souladu s vizí školy (dlouhodobými cíli). Tyto cíle jsou v souladu s potřebami společnosti (respektují školské dokumenty, zákony, vyhlášky, normy na celostátní i lokální úrovni), jsou v souladu s očekáváním zákazníků školy a plně odpovídají materiálním a personálním podmínkám školy. Vlastní hodnocení školy je plánované.

Možnost ověření

Web školy, Výroční zpráva, plán práce, ankety, dotazníky.

Návrh opatření

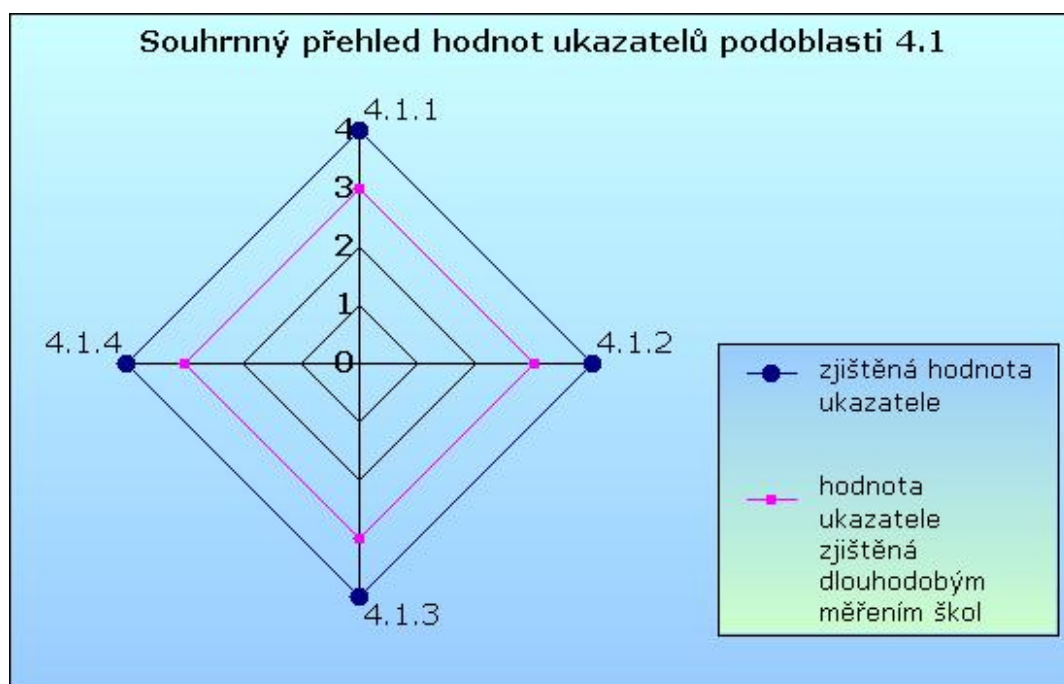

Oblast: 4 Řízení školy

Podoblast: 4.2 Plánování

	Název ukazatele	4	3	2	1	X
4.2.1	plánování lidských zdrojů	x				
4.2.2	plánování materiálních zdrojů	x				
4.2.3	plánování finančních zdrojů (finance, majetek)	x				

Souhrnné hodnocení podoblasti

vynikající

Slovní hodnocení

Plán rozvoje lidských zdrojů zajišťuje personální stabilitu a optimální (rovnoměrné) věkové složení jak pedagogických, tak nepedagogických pracovníků. Plán rozvoje materiálních zdrojů je vytvářen na základě spolupráce vedení školy, školské rady a ostatních samosprávných orgánů školy. Plán finančních zdrojů je dostupný všem zúčastněným a je pravidelně kontrolován.

Možnost ověření

Plán dalšího vzdělávání pedagogických pracovníků.

Granty a jejich realizace.

Zpráva o finančním hodnocení školy, plán oprav a investic.

Návrh opatření

Souhrnný přehled hodnot ukazatelů podoblasti 4.2

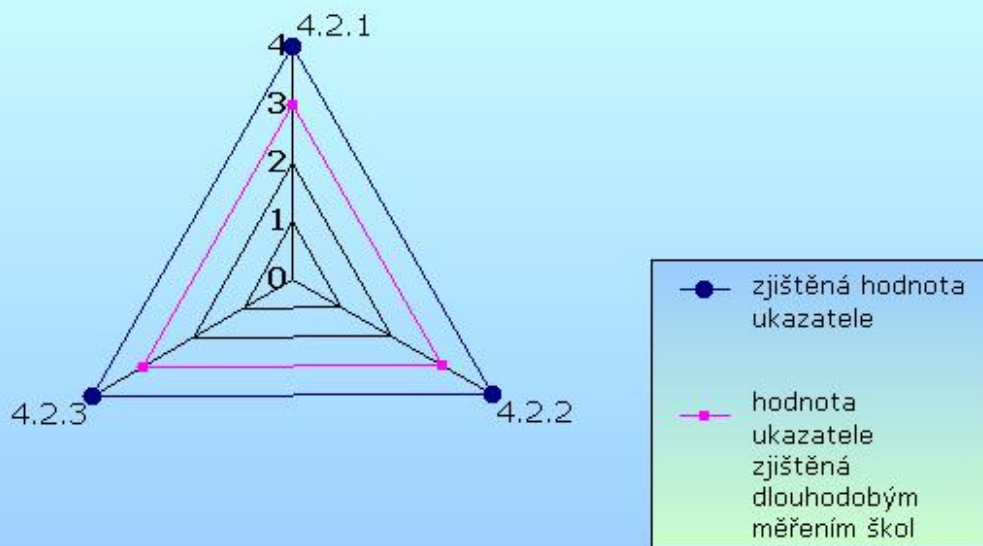

Oblast: 4 Řízení školy

Podoblast: 4.3 Organizace školy

	Název ukazatele	4	3	2	1	X
4.3.1	organizační struktura školy a organizační řád	x				
4.3.2	delegování úkolů a pravomocí	x				
4.3.3	správa a přenos dat a informací uvnitř školy	x				
4.3.4	činnost poradních, metodických a samosprávných orgánů	x				
Souhrnné hodnocení podoblasti		<i>vynikající</i>				

Slovní hodnocení

Organizační struktura umožňuje implementaci změn vedoucích ke zdokonalování školy. Organizační řád školy je funkční. Ve škole je uplatňován participativní model řízení. Adekvátně jsou delegovány úkoly a pravomoci, které jsou jednoznačně určeny. Jednotlivé týmy vzájemně spolupracují. Pracovníci školy jsou pravidelně informováni o správních úkonech vedení školy, protože škola má efektivní systém přenosu dat a informací uvnitř školy; tento systém umožňuje i zpětnou vazbu. Poradní, metodické a samosprávné orgány včetně žákovských jsou funkční a jsou nositeli změn a inovací, mají možnost vstupovat do řešení problémů, které se jich týkají.

Možnost ověření

Pracovní náplně a pověření zaměstnanců. Zápisy z porad vedení, provozní porady 1. a 2. stupně. Týdenní plány ve sborovnách.

Síť školy, PC vybavení ve všech kabinetech.

Plány a souhrnné zprávy metodických sdružení.

Návrh opatření

Týdenní plány na web školy.

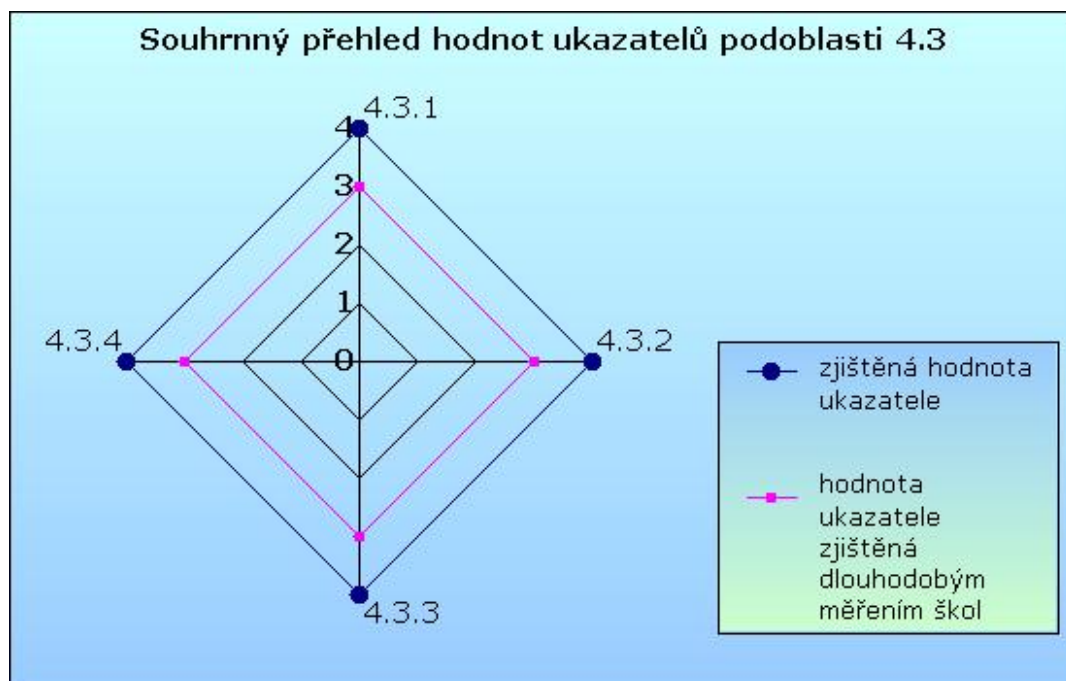

Oblast: 4 Řízení školy**Podoblast: 4.4 Vedení lidí**

	Název ukazatele	4	3	2	1	X
4.4.1	týmová práce	x				
4.4.2	komunikace, poskytování zpětné vazby a informací mezi školskými týmy	x				
4.4.3	podpora učitelů při zavádění změn, výměna zkušeností mezi pedagogy	x				
4.4.4	vedení začínajících a nekvalifikovaných učitelů	x				
4.4.5	hospitační činnost vedoucích pracovníků	x				
4.4.6	další vzdělávání pedagogických pracovníků	x				
4.4.7	styl řízení a vedení	x				
4.4.8	„invitational leadership“ - „pozvání, vybízení k vůdcovství“	x				
Souhrnné hodnocení podoblasti		<i>vynikající</i>				

Slovní hodnocení

Jsou podporovány zdravé mezilidské vztahy na pracovišti. Týmová práce ve škole je samozřejmostí, jednotlivé týmy spolupracují a jsou nositeli změn. Týmy si vzájemně vyměňují zkušenosti, zajímají se o své aktivity a vzájemně se podporují. Vedení školy poskytuje jednotlivým týmům klíčové informace, podporu a zpětnou vazbu. Na škole systematicky pracují metodické orgány (metodická sdružení, předmětové komise), jejichž hlavním úkolem je předávání zkušeností a to jak metodického, tak i odborného druhu. Na škole funguje promyšlený a funkční systém uvádění začínajících učitelů do praxe. Hospitace prováděné členy vedení školy plní jednak funkci kontrolní, jednak motivační a informační. Hospitace jsou pedagogy přijímány pozitivně. Další vzdělávání pedagogických pracovníků uvnitř školy, jakož i mimo školu, je považováno za velmi důležité, je vedením školy plánováno a podporováno; škola realizuje koncept učící se organizace. Řízení probíhá na základě příkazů a informací. Úkolem pověřený pracovník je osobně zodpovědný za provedení aktivity. Je využívána vnější motivace (odměny, formální pravidla) i motivace vnitřní (pocit ztotožnění s úkoly). Vedení školy se orientuje na základní prvky „invitational leadership“ – optimismus, respekt k individualitě jedince, důvěru ve spolupráci a povzbuzení k aktivitě.

Možnost ověření

Dílčí metodické skupiny.

Příprava společných projektů, akcí a soutěží.

Hospitace vedení a vzájemné hospitace učitelů, zápisy z hospitací a kontrol. Plán začínajícího a uvádějícího učitele, hodnocení začínajícího učitele. Poskytujeme plnění praxe studentům PF.

Plány a zápisy z hospitační činnosti.

Plán dalšího vzdělávání pedagogických pracovníků, osvědčení o účasti.

Návrh opatření

Souhrnný přehled hodnot ukazatelů podoblasti 4.4

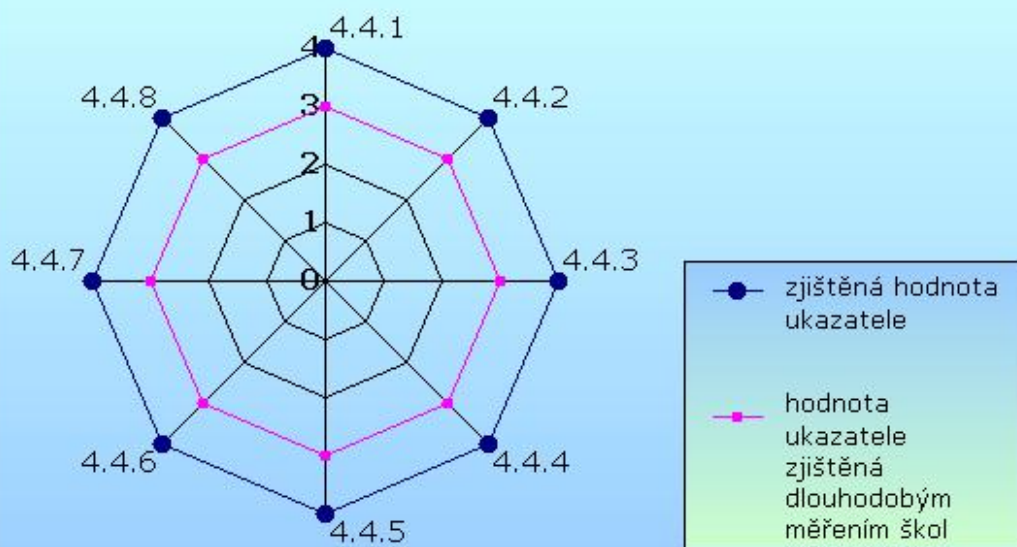

Oblast: 4 Řízení školy

Podoblast: 4.5 Kontrola

	Název ukazatele	4	3	2	1	X
4.5.1	kontrola a opatření ke zlepšení stavu v oblasti BOZP, PO a hygieny	x				
4.5.2	kontrola a opatření ke zlepšení stavu v oblasti lidských, materiálních a finančních zdrojů	x				
4.5.3	prevence rizik	x				

Souhrnné hodnocení podoblasti

vynikající

Slovní hodnocení

Škola má stanovené kompetence v plánu kontroly pro jednotlivé oblasti: BOZP (bezpečnost a ochrana zdraví při práci), požární ochrana (PO) a hygienické podmínky. Na škole se provádí systematicky kontrola v oblasti lidských, materiálních a finančních zdrojů. Za kontrolu odpovídá vedení školy. Vedení školy zná možné rizikové faktory pro školu a informuje o nich pracovníky školy i žáky. Opatření prevence jsou vytvářena plánovitě a jsou řádně kontrolovatelná a proveditelná. Je vytvořen plán prevence rizik.

Možnost ověření

Dokumentace BOZP a PO, plán kontrolní činnosti vedení školy.

Zápis o školení zaměstnanců, zápisy z kontrol.

Plán prevence rizik, požární kniha, knihy úrazů.

Návrh opatření

Zlepšit informovanost o výsledcích kontrol.

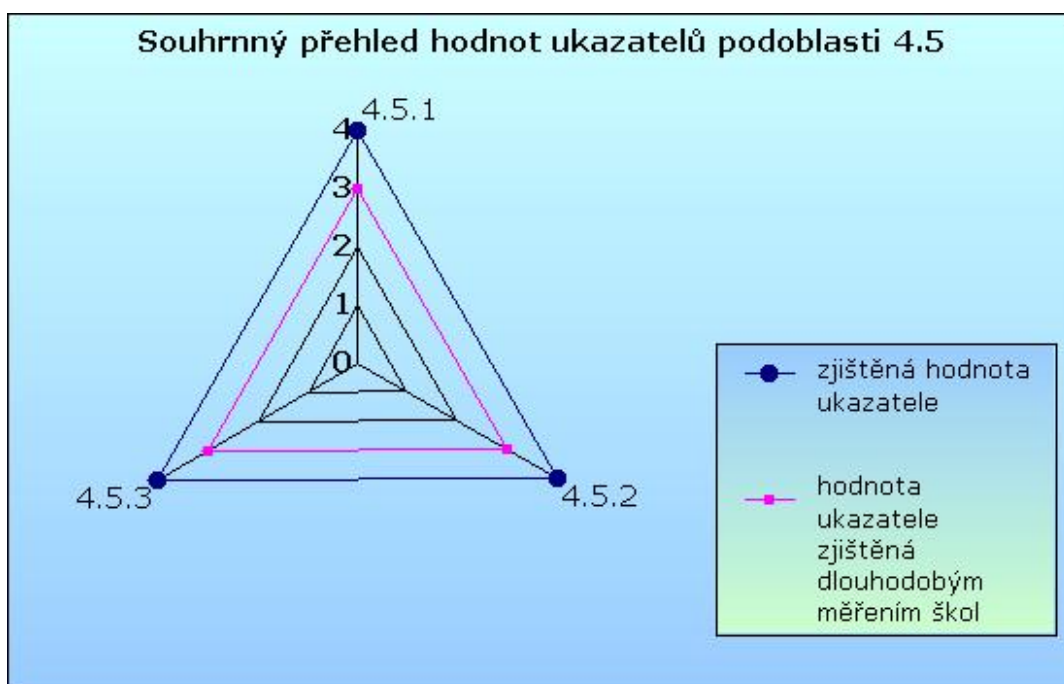

Oblast: 4 Řízení školy

Podoblast: 4.6 Vlastní hodnocení školy

	Název ukazatele	4	3	2	1	X
4.6.1	plánování a realizace vlastního hodnocení školy		x			
4.6.2	spolupráce hodnotících týmů			x		
4.6.3	uplatňování doporučení pro provádění vlastního hodnocení školy					x
4.6.4	spolupráce s rodiči a ostatními partnery školy	x				
4.6.5	výstupy z vlastního hodnocení školy		x			
4.6.6	cyklus zvyšování kvality školy					x

Souhrnné hodnocení podoblasti

velmi dobrá

Slovní hodnocení

Škola má dobře naplánovaný cyklus autoevaluačních aktivit tak, aby zajišťoval, že jsou všechny oblasti pravidelně monitorovány a hodnoceny. Škola má vytvořeny kompetentní týmy, které spolupracují na hodnocení jednotlivých oblastí. Škola má jednoznačný a dobře organizovaný proces plánování rozvoje a zdokonalování školy, který přímo souvisí s výstupy autoevaluačních procesů. Všichni pracovníci školy jsou zainteresováni na vytváření plánu rozvoje školy. Škola systematicky získává a shromažďuje data od rodičů a ostatních partnerů školy. Výstupy z vlastního hodnocení školy jsou projednávány v metodických (skupinách (MS), předmětových komisích (PS) a nakonec na pedagogické radě, kde jsou stanoveny priority pro další zdokonalování školy.

Možnost ověření

Výroční zpráva školy.

Dotazníky v 3., 5., 7., 9. ročníku.

Návrh opatření

Souhrnný přehled hodnot ukazatelů podoblasti 4.6

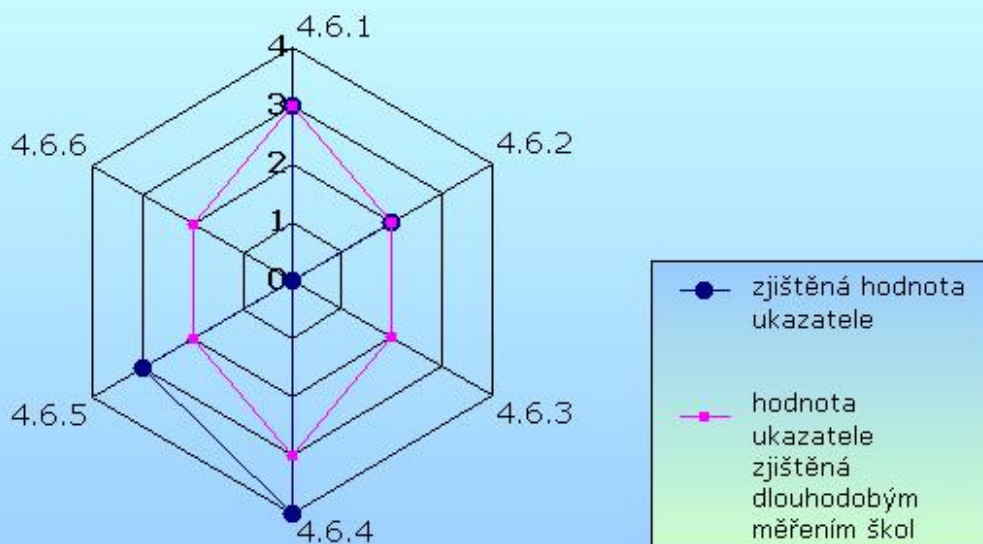

Souhrnný přehled oblasti 4

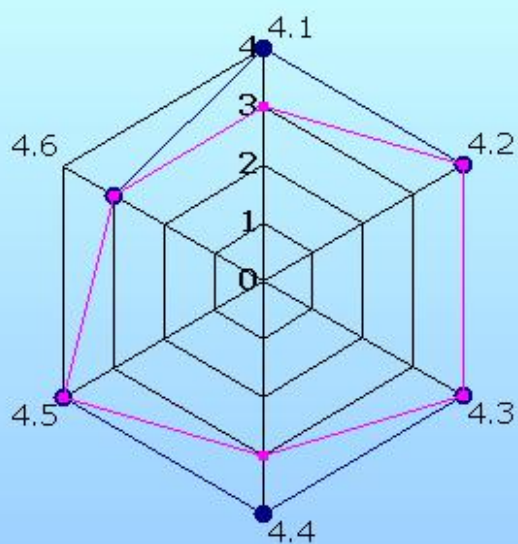

- zjištěná hodnota ukazatele
- hodnota ukazatele zjištěná dlouhodobým měřením škol

Oblast: 5 Výsledky vzdělávání

Podoblast: 5.1 Zjišťování výsledků vzdělávání

	Název ukazatele	4	3	2	1	X
5.1.1	nástroje využívané k měření výsledků vzdělávání	x				
5.1.2	systematičnost zjišťování výsledků vzdělávání s výjimkou klasifikace	x				
5.1.3	účelnost využívání statistických informací a dat pro srovnávání	x				

Souhrnné hodnocení podoblasti

vynikající

Slovní hodnocení

Na systematickém hodnocení výsledků školy se podílejí všichni pracovníci školy; využívají vhodných nástrojů k měření výsledků vzdělávání vzhledem k vymezeným ukazatelům kvality (metody testování, písemky, pozorování, rozhovory, dotazníky apod.). Výsledky vzdělávání jsou zjišťovány pravidelně, systematicky a strukturovaně. Učitelé využívají statistické údaje k srovnávání; sledují stupeň pokroku jednotlivých žáků i celých tříd v souvislosti s plněním vymezených cílů.

Možnost ověření

Zapojení školy do celostátního testování Ov ICCS-ČŠI, testy KALIBRO, SCIO, MEC OU.

Návrh opatření

Souhrnný přehled hodnot ukazatelů podoblasti 5.1

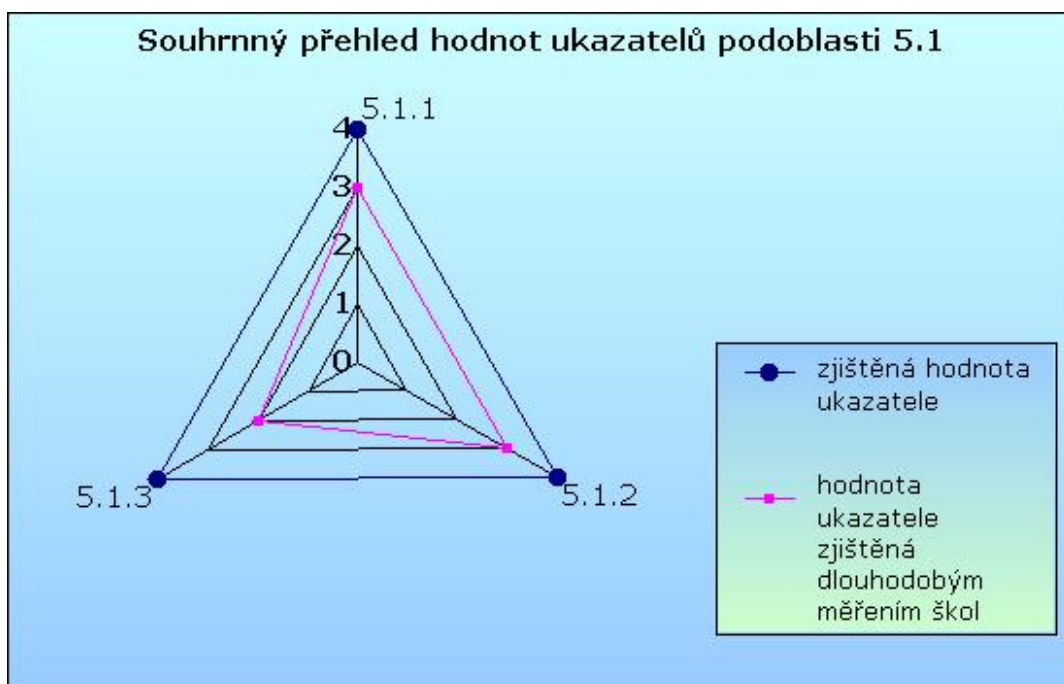

Oblast: 5 Výsledky vzdělávání

Podoblast: 5.2 Hodnocení výsledků vzdělávání

	Název ukazatele	4	3	2	1	X
5.2.1	hodnocení zjištěných výsledků vzdělávání žáků i školy		x			
5.2.2	srovnávání zjištěných výsledků jednotlivých žáků a školy vzhledem k minulému hodnocení			x		
5.2.3	hodnocení výsledků v matematice		x			
5.2.4	hodnocení výsledků v českém jazyce		x			
5.2.5	hodnocení výsledků v cizích jazycích	x				
5.2.6	hodnocení výsledků v dalších profilových oblastech		x			
5.2.7	výsledky a úspěšnost žáků při přijímacím řízení a v dalším studiu	x				

Souhrnné hodnocení podoblasti

velmi dobrá

Slovní hodnocení

Žáci školy dosahují velmi dobrého hodnocení ve standardizovaných testech. Výsledky jednotlivých žáků i celých tříd vykazují významné pozitivní trendy nebo velmi vysokou úroveň celkového dosaženého výkonu žáků. Ve stanovených sledovaných oblastech došlo k výraznému zlepšení nebo k udržení velmi dobrých výsledků u jednotlivých žáků, tříd i celé školy. Pozitivně se projevuje provádění autoevaluace. V oblastech, ve kterých chce škola prioritně dosahovat výborných výsledků (zaměření školy) dochází k výraznému zlepšení nebo k udržení velmi dobrých výsledků u jednotlivých žáků, tříd i celé školy. Podstatně se zlepšila úspěšnost žáků nebo se udržují výborné výsledky v přijímacím řízení a zejména v dalším studiu.

Možnost ověření

Výsledky KALIBRO (nadprůměrný percentil v předmětech Ma, Čj v 3. a 9. ročnících). Zpětná vazba ze středních škol. Souhrnné zprávy výchovného poradce.

Návrh opatření

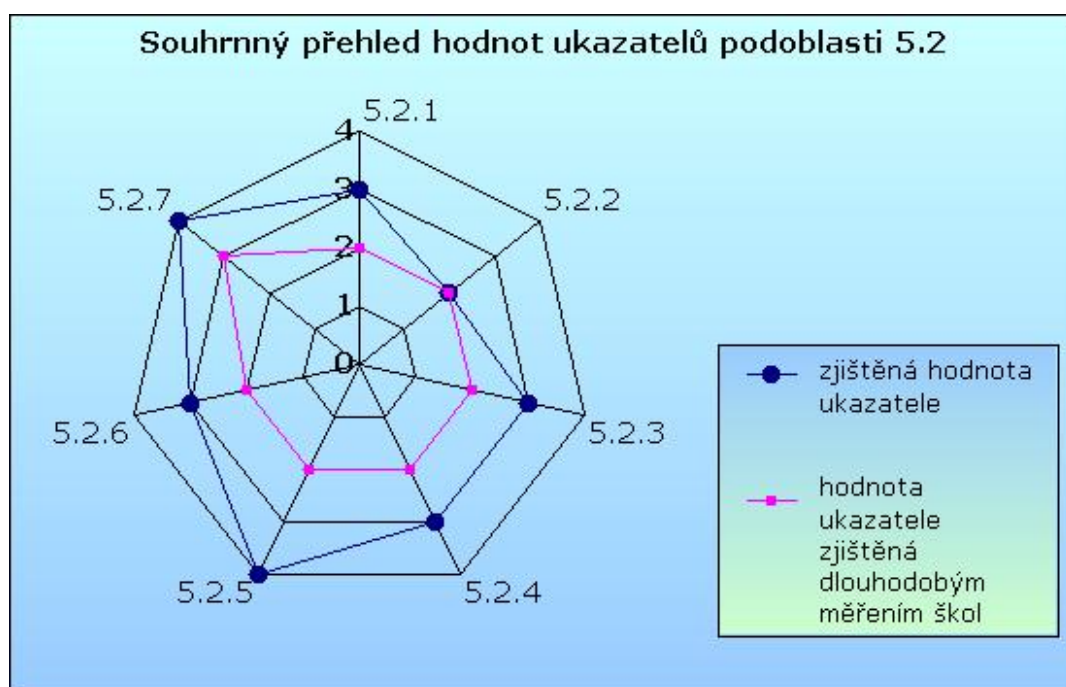

Oblast: 5 Výsledky vzdělávání

Podoblast: 5.3 Další výsledky vzdělávání

	Název ukazatele	4	3	2	1	X
5.3.1	umístění v odborných soutěžích a olympiádách		x			
5.3.2	umístění ve sportovních soutěžích			x		
5.3.3	umístění v dalších soutěžích		x			
5.3.4	zapojení školy do projektů a dalších aktivit	x				

Souhrnné hodnocení podoblasti

velmi dobrá

Slovní hodnocení

Výsledky žáků v soutěžích vykazují pozitivní trendy a to jak v počtu soutěžících, tak i v umístění na lokální, regionální či národní úrovni. Žáci školy dosahují dobrých výkonů ve sportovních soutěžích. Ve srovnání s předchozím obdobím postupně dochází ke zlepšení. Žáci dosahují velmi dobrých výkonů v různých soutěžích lokální, regionální nebo vyšší úrovně. Ve srovnání s předchozím obdobím dochází ke zlepšení. Škola je úspěšná při získávání a řešení projektů. Vysoký počet učitelů a žáků se podílí na řešení projektů; vykazují angažovanost a aktivitu.

Možnost ověření

Zpráva o účasti a úspěších v soutěžích. Projekt Občan, Křížem krázem F-M, Eurorebus - celostátní soutěž.

Návrh opatření

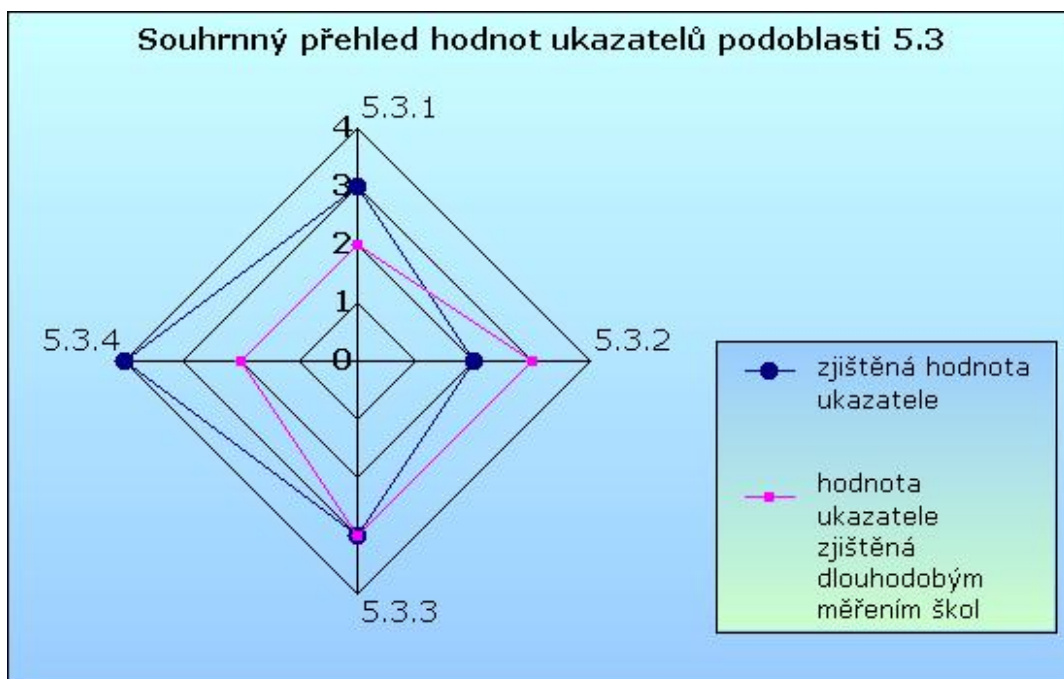

Souhrnný přehled oblasti 5

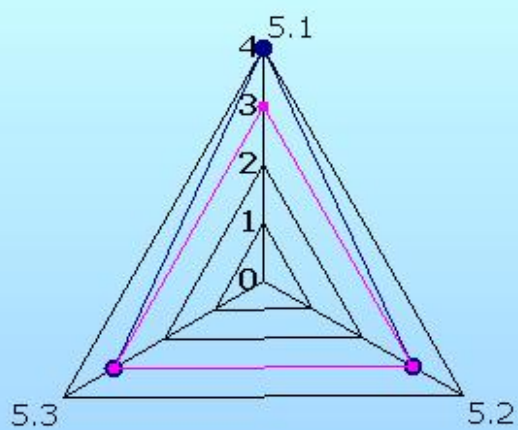

- zjištěná hodnota ukazatele
- hodnota ukazatele zjištěná dlouhodobým měřením škol

Oblast: 6 Výsledky práce školy vzhledem k podmínkám vzdělávání a ekonomickým zdrojům

Podoblast: 6.1 Celkové hodnocení využívání lidských zdrojů

	Název ukazatele	4	3	2	1	X
6.1.1	efektivita využívání kvalifikace učitelů	x				
6.1.2	efektivita využívání kvalifikace ostatních pracovníků školy	x				
6.1.3	zdokonalování učitelů a dalších pracovníků školy vzhledem k hodnoceným oblastem	x				
6.1.4	uplatnění absolventů na trhu práce a v dalším studiu	x				

Souhrnné hodnocení podoblasti

vynikající

Slovní hodnocení

Vlastní hodnocení školy má pozitivní dopad na personální politiku školy. Vedení školy prokazuje výraznou snahu o zařazení vhodných lidí na správné místo, dochází k optimálnímu využití kvalifikace učitelů vzhledem k potřebám školy a realizaci ŠVP. Kvalifikovanost ostatních pracovníků školy umožňuje plynulé fungování školy a dochází k výraznému zlepšení ve sledovaných oblastech. Další vzdělávání učitelů i dalších pracovníků školy je dobře plánováno s ohledem na potřeby školy a ŠVP. Další růst pracovníků je podporován především výběrem vzdělávacích aktivit v prioritních oblastech. Absolventi školy se dobře uplatňují v dalším studiu. Spolupracujeme se středními školami ve srovnání prospěchu našich absolventů.

Možnost ověření

Organizace školního roku, výroční zpráva školy, 98% aprobovanost.

Plán dalšího vzdělávání pedagogických pracovníků.

Zprávy o prospěchu našich absolventů ze středních škol.

Návrh opatření

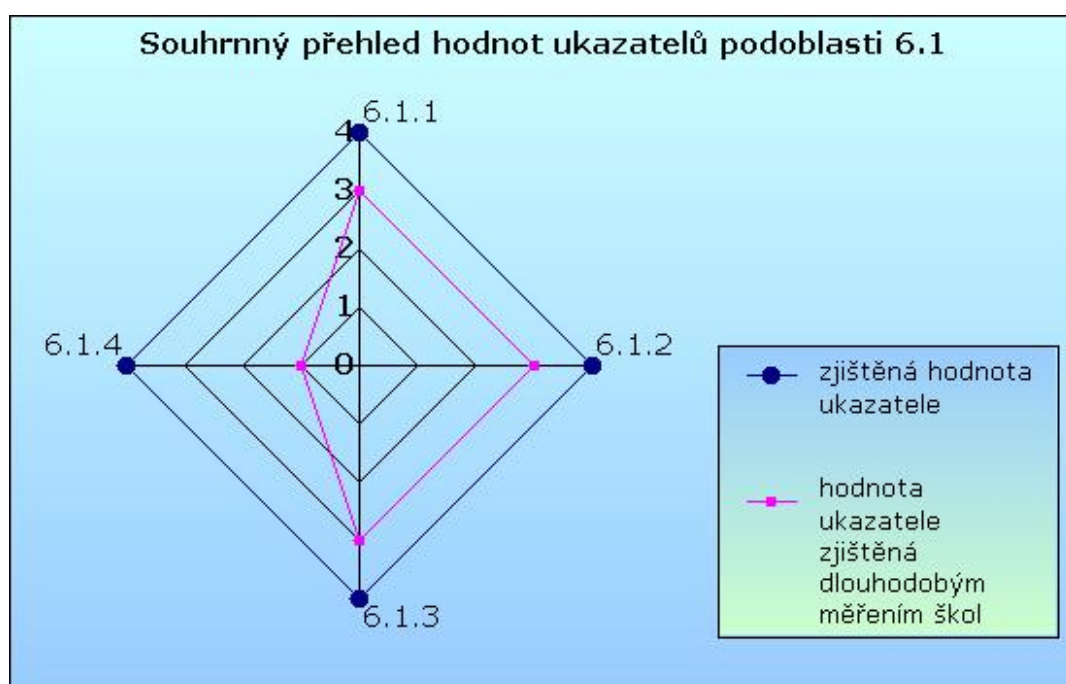

Oblast: 6 Výsledky práce školy vzhledem k podmínkám vzdělávání a ekonomickým zdrojům

Podoblast: 6.2 Celkové hodnocení využívání materiálních zdrojů

	Název ukazatele	4	3	2	1	X
6.2.1	efektivita využívání prostor a budov školy	x				
6.2.2	efektivita využívání pomůcek a učebnic	x				
6.2.3	efektivita využívání ICT	x				
Souhrnné hodnocení podoblasti		<i>vynikající</i>				

Slovní hodnocení

Je prokázáno, že všechny prostory školy byly využívány účelně. Využitelnost byla minimálně 90 %. Ve výuce bylo využíváno všech dostupných pomůcek a učebnic, nevyužívané (asi 10 %) byly vyřazeny. Podpora výuky pomůckami ve sledovaných předmětech umožnila zlepšení výsledků žáků. Dostupné informační a komunikační technologie (ICT) byly využívány ve většině předmětů, žáci měli přístup k ICT v dostatečné míře. Podpora výuky ICT ve sledovaných předmětech umožnila zlepšení vzdělávacích výsledků žáků.

Možnost ověření

Nákup a výběr kvalitních učebních pomůcek.

Rozvrh odborných učeben.

Návrh opatření

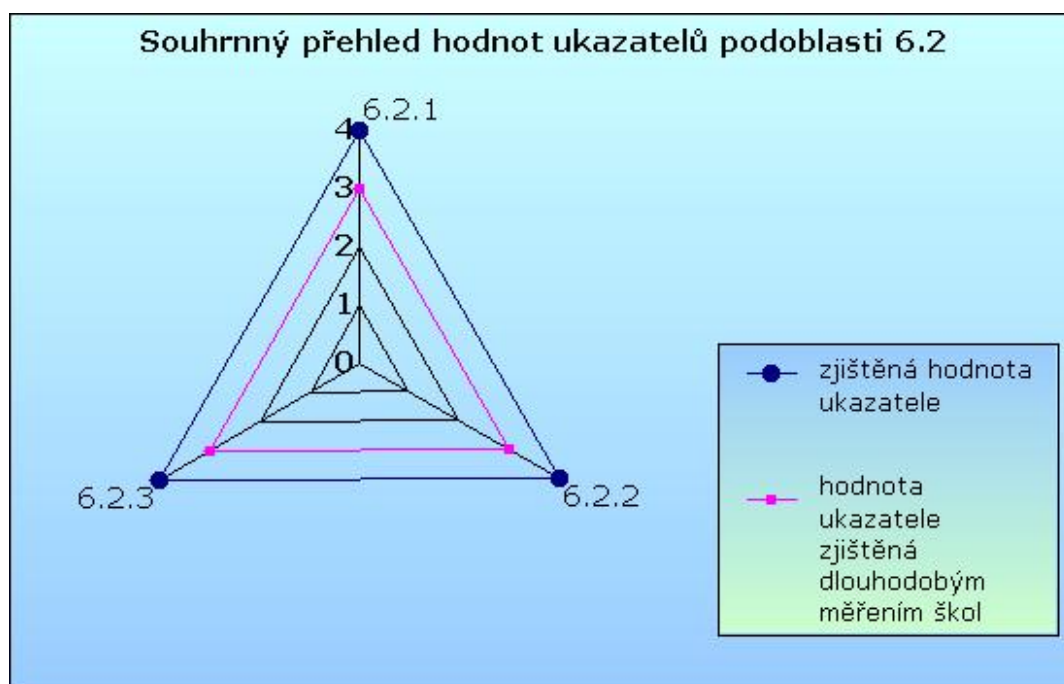

Oblast: 6 Výsledky práce školy vzhledem k podmínkám vzdělávání a ekonomickým zdrojům

Podoblast: 6.3 Celkové hodnocení využívání finančních zdrojů

	Název ukazatele	4	3	2	1	X
6.3.1	efektivita využívání přímých nákladů	x				
6.3.2	efektivita využívání provozních prostředků	x				
6.3.3	efektivita využívání mimorozpočtových zdrojů	x				
Souhrnné hodnocení podoblasti		<i>vynikající</i>				

Slovní hodnocení

Finanční prostředky byly ve sledovaných oblastech efektivně využívány ve shodě s cíli a prioritami školy. V průběhu účetního roku nebyla potřeba učinit rozhodující změny v alokaci finančních prostředků v rámci jednotlivých kapitol rozpočtu. Účetnictví organizace poskytuje aktuální a spolehlivé informace o použití finančních prostředků.

Možnost ověření

Zpráva o čerpání státního rozpočtu.

Zápis z rozboru hospodaření školy s provozními prostředky.

Rozbor čerpání mimorozpočtových zdrojů.

Návrh opatření

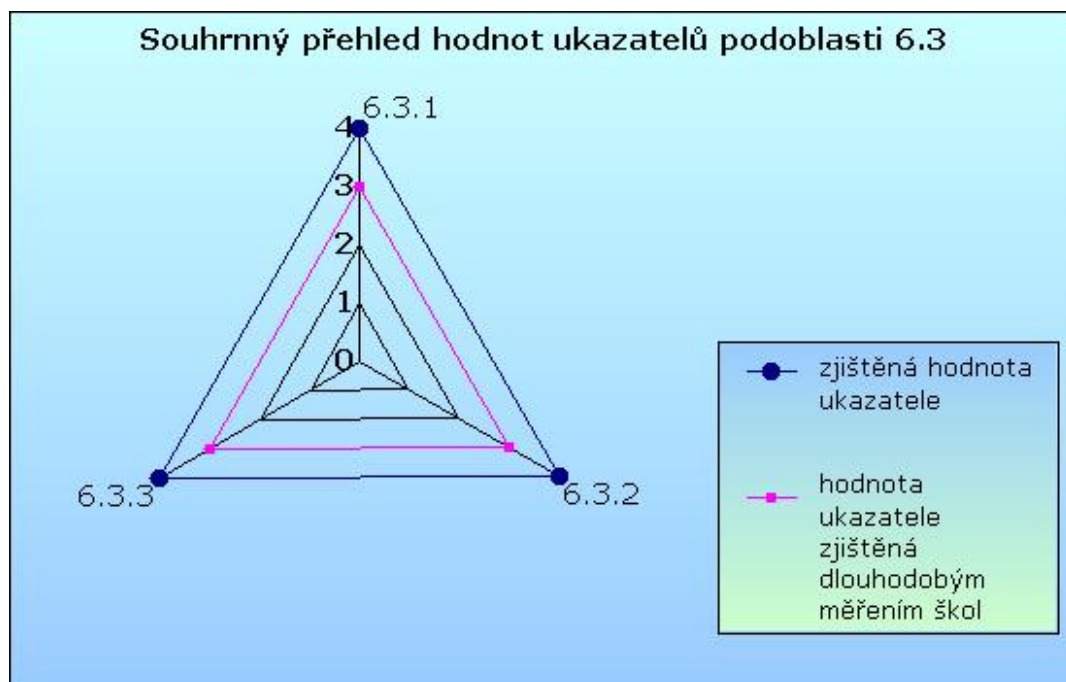

Oblast: 6 Výsledky práce školy vzhledem k podmínkám vzdělávání a ekonomickým zdrojům

Podoblast: 6.4 Vliv vlastního hodnocení školy na zdokonalování školy

	Název ukazatele	4	3	2	1	X
6.4.1	korekce cílů a hodnot školy	x				
6.4.2	korekce ŠVP		x			
6.4.3	revize strategie vlastního hodnocení školy	x				
6.4.4	revize plánu rozvoje školy					x

Souhrnné hodnocení podoblasti

vynikající

Slovní hodnocení

Oblasti vybrané jako priority pro zlepšování kvality školy byly dobře posouzeny a byly příslušnou reakcí na silné a slabé stránky školy, které se prokázaly během vlastního hodnocení školy. Byly zaměřeny na klíčové problémy, které mají vliv na zlepšení výsledků žáků a zdokonalení školy. Stanovené priority v těchto oblastech byly dobře vybrány. Škola byla v převážné míře schopna realizovat ŠVP. Zjištěná a spolehlivá data ukazují na korekci některých částí ŠVP. Strategie vlastního hodnocení školy byla vhodně zvolena. Vyhodnocené oblasti ukázaly nezbytné korekce, které byly školou správně pochopeny a uplatněny v plánech pro další období. Vlastní hodnocení školy je pro školu přínosem, získaná data škola dokáže správně interpretovat a uplatnit v následném plánování.

Možnost ověření

Spolupráce s MEC, o.p.s.

Návrh opatření

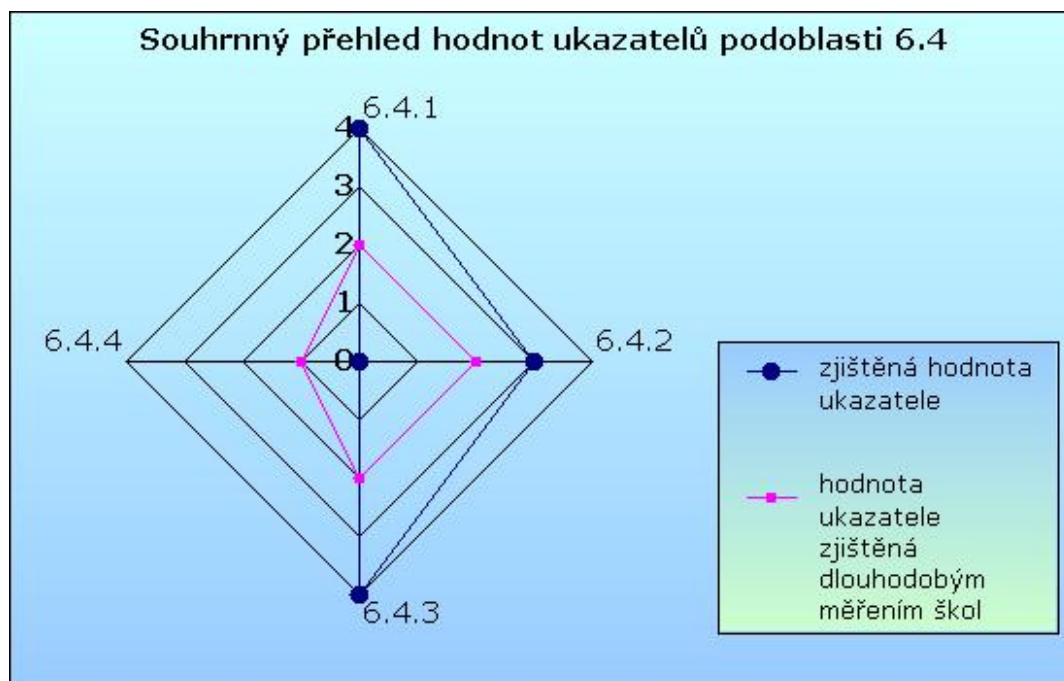

Souhrnný přehled oblasti 6

